

Opdracht: 4680  
Klant / Bedrijf: K&I

Klantnr.:  
Adres: Lammerstraat 25, 2800  
Mechelen  
Voorverslagnr.: ACA 2016110274

Contactpersoon:  
BTW: BE 0705998167  
Utgiftedatum: 2020-05-31

Verslagnr: 20200015161-V.1

ORIGINEEL EXEMPLAAR

## PROCES-VERBAAL VAN EEN ELEKTRISCHE L.S. INSTALLATIE VOOR EEN DEFINITIEVE OF RESIDENTIELE AANSLUITING

### ALGEMEENHEDEN

Aard Installatie: Verkoop wooneenheid  
Plaats van onderzoek: Viermolenstraat 1 2800 Mechelen  
Volgens Items: Art. 86, Art. 271, Art. 278  
Inspectiedatum: 29-05-2020  
Inspecteur: Peter RAL  
Eigenaar: Gibu Christian  
Cont.Pers.:

Type lokalen: Huis  
Aard onderzoek: Gelijkvormigheidsonderzoek  
Andere reglement:  
Volgende keuring: 29-05-2045 of In299 maanden  
Installateur: K&I  
B.T.W.: BE 0705998167  
tel.:

### BESCHRIJVING ELEKTRISCHE AANSLUITING

EAN nr.: 541448820060951975 Teller: 12898794-98 Merk: Schlumberger Stand t: 060274.7 Stand II:  
Aansluiting: souterrain ou aérien  
Dienstspanning: 2x230V I max. aansluiting: 40A Hoofdbeveiliging: aut. 2p 40A  
Meter-bordverbinding: Kabeltype: VFVB Aantal geleiders: 2 Doorsnede: 10 mm<sup>2</sup>

### VISUELE CONTROLES - METINGEN - TESTEN

Beschrijving installatie:  zie schema in bijlage  
Installatie uitgevoerd overeenkomstig schemas: in orde  eendraadschema en situatieschema werd voor gezien getekend  
Inventaris van de uitwendige invloedsfactoren aanwezig en ondertekend: n.v.t. Staat van het vast elektrisch materieel: in orde  
Bescherming tegen elektrische schokken: Rechtstreekse aanraking: in orde Onrechtstreekse aanraking: in orde  
Werking testknop: in orde Controle foutlus: in orde  
Algemene isolatieweerstand: 64,8 Mohm  
Aardelektrode: type: Pennen Doorsnede: 16 mm<sup>2</sup> Spreidingswaarde: 25,7 Ohm  
Continuïteit PE- en equipotentiaal verbinding: in orde Vast opgesteld en verplaatbaar materieel: n.v.t.  
Diff.algemene schak.: 2p 40A/30mA Is verzegeld met een loodje: in orde Bijkomende differentieel: 2p 40A/30mA  
Nog niet geplaatst: Aantal eindkringen : 26

### BESLUIT



#### DE INSTALLATIE IS CONFORM

De installatie mag in dienst gesteld worden/blijven. De installatie dient opnieuw gecontroleerd te worden uiterlijk op hoger vermelde datum, zoals voorzien door art. 271 van het AREI, alsook voor de ingebruikname van elke belangrijke wijziging of beduidende uitbreiding, uitgevoerd voor deze datum.

Voor de Technisch Directeur,  
De inspecteur,

### VASTSTELLINGEN

Nota (N) - Opmerking (O) - Inbreuk (I) - de nummers die verwijzen naar de standaard inbreuken

- N11 - Tenzij anders vermeld, maken de toestellen en apparaten aangesloten op de vaste installatie geen deel uit van de controle.  
N12 - Het onderzoek beperkt zich tot de gemak, toegankelijke, bereikbare en zichtbare delen van de instal. en sluit verborgen delen, zoals achter nissen, valse plafonds, e.d. uit.  
N13 - Tenzij anders vermeld, betreft het onderzoek de goede staat en/of werking van de installatie, de opvatting is niet van toepassing.

De inspecteur verklaart dat hij al de stappen van de procedure heeft gevolgd. JA

Verslagnr: **20200015161-V.1**

ORIGINEEL EXEMPLAAR

## ALGEMENE INFORMATIE

De eigenaar van de installatie of de persoon belast met zijn beheer, zijn gebonden aan volgende elementaire voorschriften, conforme het MB van 06.12.2006

An273-7:

1. De verplichting het gelijkvormigheidsverslag te bewaren in het dossier van de elektrische installatie.
2. De verplichting in het dossier elke wijziging aan de elektrische installatie te vermelden en de verplichting een gelijkvormigheidscontrole van iedere belangrijke wijziging of belangrijke uitbreiding van de elektrische installatie te laten uitvoeren hetzij door een erkend organisme, hetzij door de overheid hiervoor bevoegd of ermee gelast volgens de voorschriften van artikel 275.
3. De verplichting de Federale Overheidsdienst die Arbeidsveiligheid onder zijn bevoegdheid heeft en de Federale Overheidsdienst die Energie onder zijn bevoegdheid heeft onmiddellijk in te lichten over elk ongeluk aan personen overkomen en rechtstreeks of onrechtstreeks te wijten aan elektriciteit.
4. De verplichting, wanneer er overtredingen zijn vastgesteld tijdens het controlebezoek, een nieuw controlebezoek te doen verrichten door hetzelfde erkend organisme om na te gaan of na afloop van de termijn van één jaar de overtredingen verdwenen zijn. Indien tijdens dat tweede onderzoek wordt vastgesteld dat er nog overtredingen overblijven, moet het erkend organisme een kopie van het proces-verbal van het controlebezoek sturen naar de Algemene Directie Energie die belast is met het hoog toezicht op de huishoudelijke elektrische installaties.

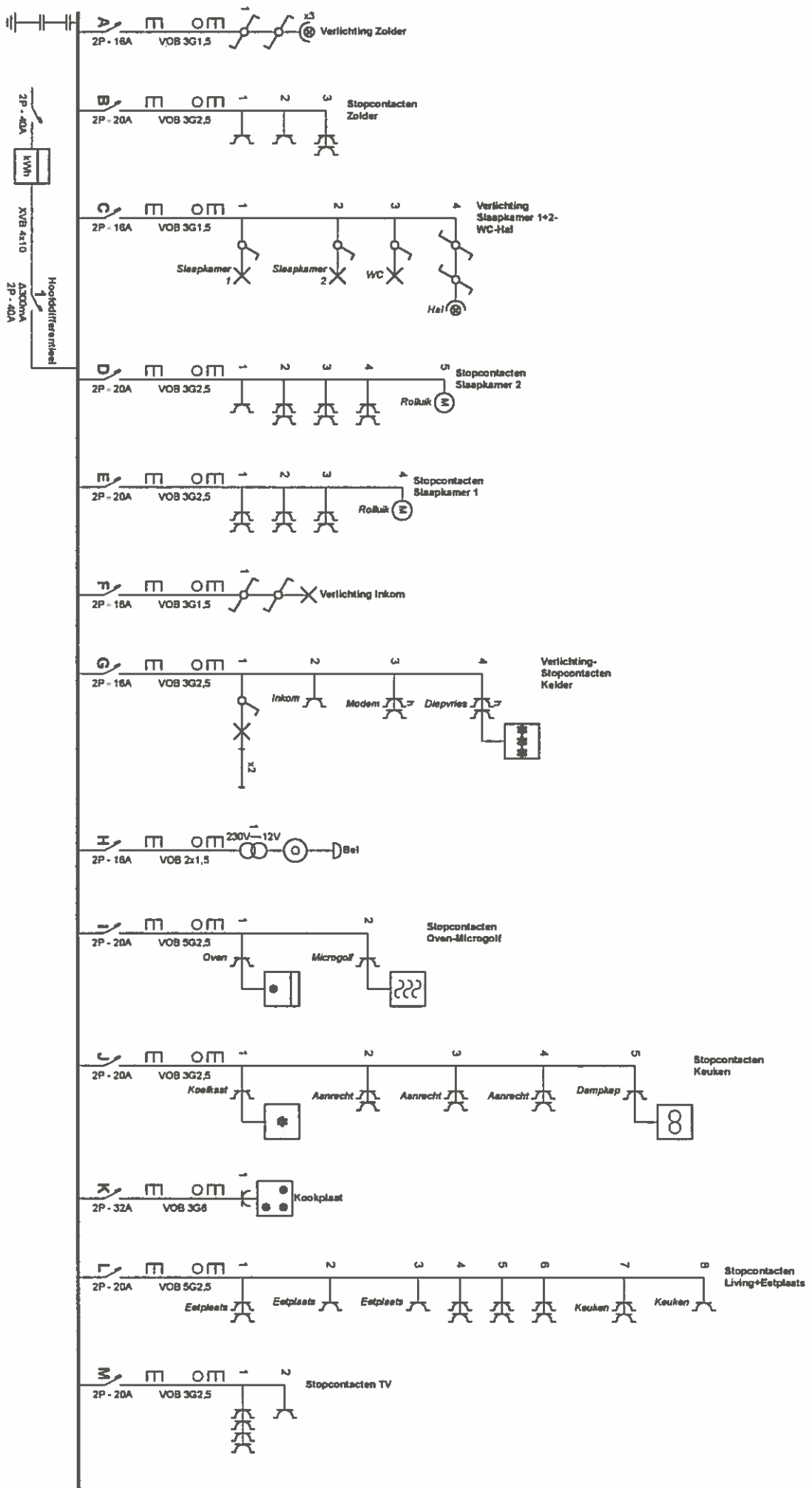

Installatie conform de par. 1  
 Inzakele gecomputeerd door:



Inspectie E.S.A. 8 - 1000 Wavre - 010000 877  
 Inspectie Rue de l'Etat  
 Date / Datum: \_\_\_\_\_  
 P.V.P.: \_\_\_\_\_  
 Cyclus / Periode: \_\_\_\_\_

Elkand Organisme  
 Inspect Belgium ASBL  
 Winder Park - Rue Provinciale 62  
 1301 Wavre  
 Tel.: 010 28 05 77  
 e-mail: info@inspectbelgium.be

Plaats van de elektrische installatie  
 Gibu Christin  
 Vermoedstraat 1  
 2800 Mechelen  
 GSM: 0489144059  
 e-mail: fipechoud21@yahoo.com

Installateur  
 K&I-Algemene Renovatie en Loodgieterij - Yvanilly Michel  
 Lennestraat 25  
 2800 Mechelen  
 GSM: 0487009577  
 e-mail: klichrickel@gmail.com  
 BE070598167



P. 118  
 Eindraadschema  
 2 x 230V ~ 50Hz

Schemas getekend door: Yvanilly Michel

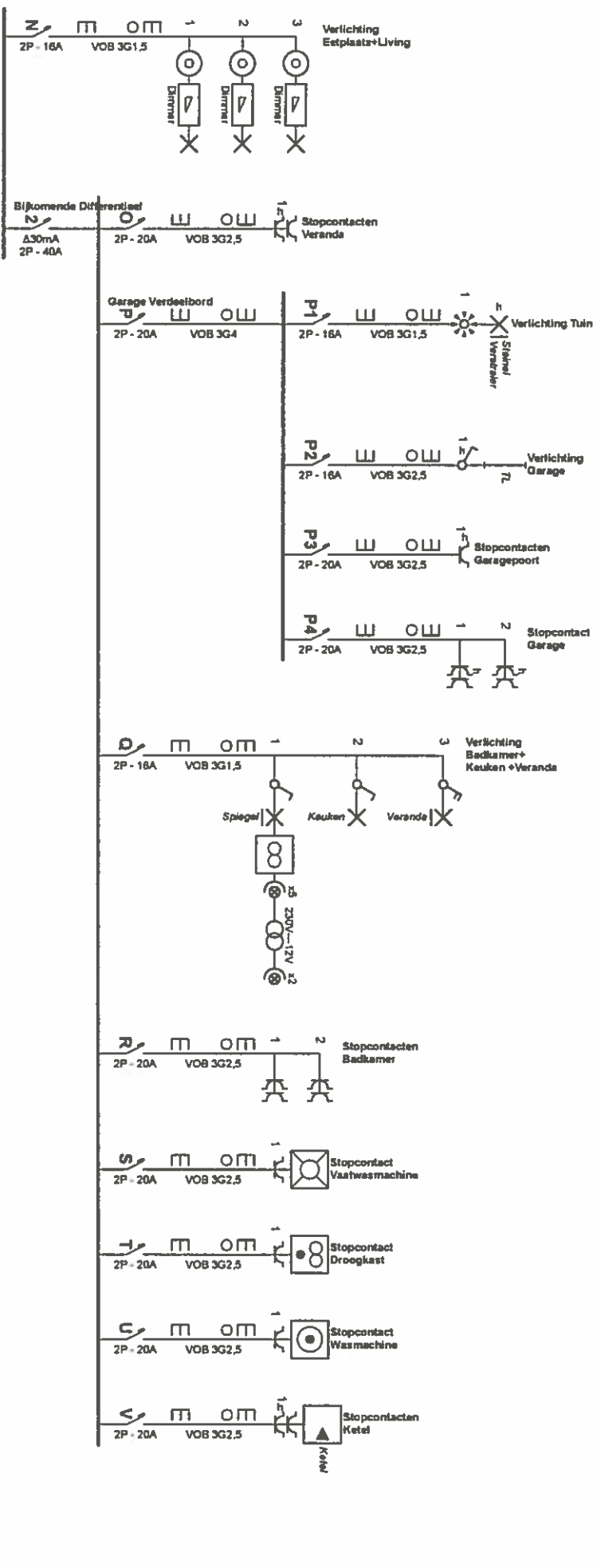

Inspection conformé par :  
 Instructeur gecommandé door :  
 Avenue Eekel, 8 - 1300 Wavre - 010280 377  
 Inspecteur R.A.L. Peuvrel  
 Dins / Dinan  
 PV nr /  
 Schakel / Inspectieverslag

*Outfit*

Erkend Organisme  
 Inspect Belgium ASBL  
 Wilsart Park - Rue Provinciale 62  
 1301 Wavre  
 Tél.: 010 28 05 77  
 e-mail: info@inspectybelgium.be

Prijs van de elektrische installatie  
 Gbu Chédon  
 Viermoedstraat 1  
 2800 Mechelen  
 GSM: 0489144056  
 e-mail: Pupaschaud21@siho.com

Installateur  
 K&I-Agencie Renovatie en Loodgieterij  
 Lemmersstraat 25  
 2800 Mechelen  
 GSM: 0487808977  
 e-mail: k&i@k&i.be



p. 2/6  
 Endraad schema  
 2 x 230V - 50Hz

Schema's geseleerd door: Yvanis Mikael

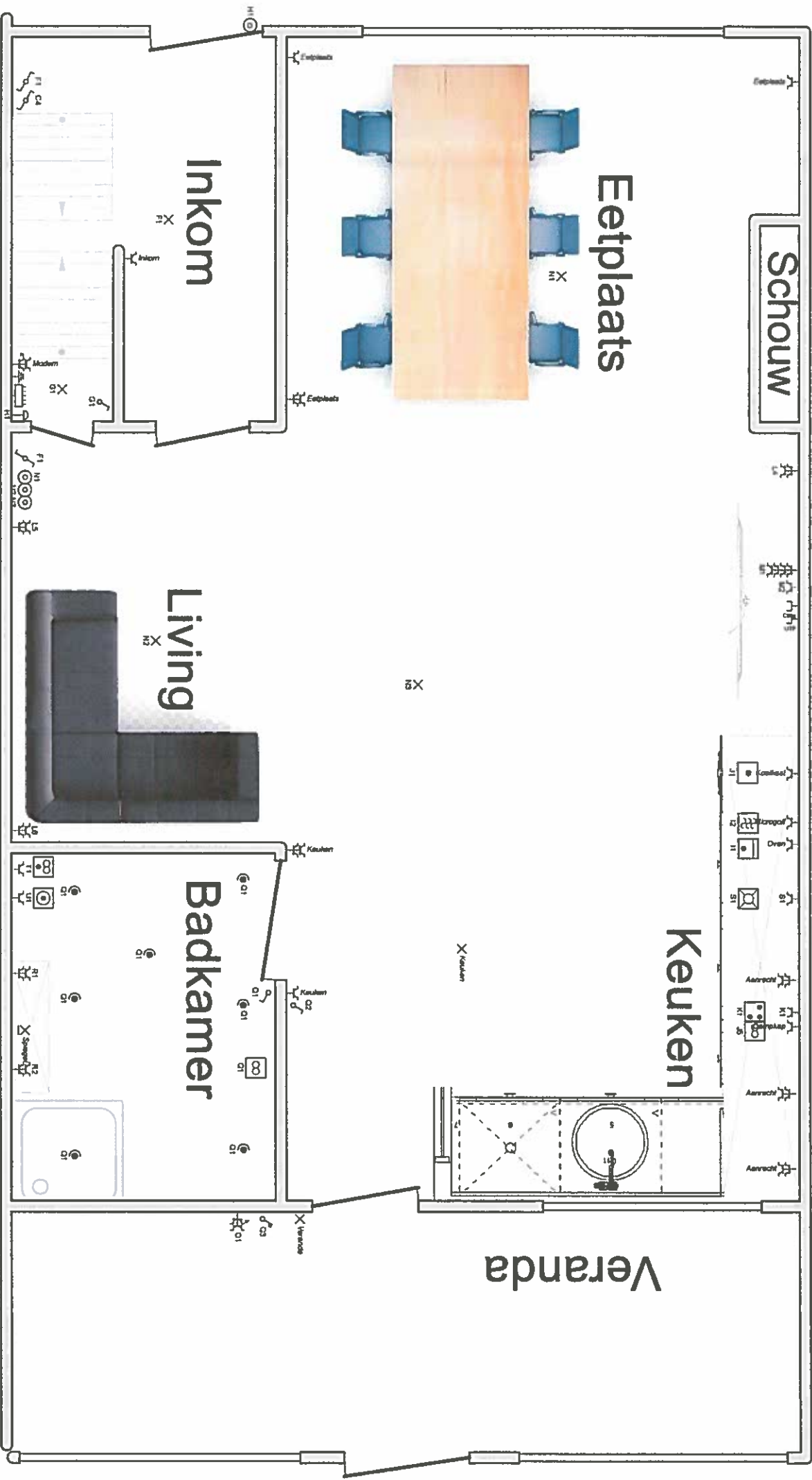

Inhoud van de elektrische installatie



Inspectie gecertificeerd door:  
 Avenue Esch, 8 - 1200 Molen - 01200 877  
 Inspecteur: R.M. Peers  
 N° van de inspectie:  
 Systeem / Handtekening

*R.M. Peers*

Erkend Organisme  
 Inspect Belgium ASBL  
 Windeur Park - Rue Provinciale 62  
 1301 Wavre  
 Tel.: 010 28 05 77  
 e-mail: info@inspectbelgium.be

Plaats van de elektrische installatie  
 Gbau Chislan  
 Vlaamsestraat 1  
 2800 Mechelen  
 GSM: 048914059  
 e-mail: Ppapaschuz1@proton.com

Installateur:  
 K&L Algemene Renovatie en Loodgieterij — Yoramij Nijzel  
 Lemmenstraat 25  
 2800 Mechelen  
 GSM: 048700877  
 e-mail: klp@klnk.be@gmail.com  
 BE0705998187

AS gecertificeerd en LOOFGEGEN  
 K&L  
 K&L

P. 3/6  
 Situatiechema  
 2 x 230V ~ 50Hz

Schema's getekend door: Yoramij Nijzel



Installatie controle pdf:  
 Inzichten gecontroleerd door:  
 Avenue Edm. J. - 1300 Wavre - driesen 177  
 Inspecteur: Stijn Peum  
 Date / Datum:  
 CV n°:  
 Systeem / Systeembijlage:

**Yamnia Milicaal**

Eiland Organisme  
 Inspecty Belgium ASBL  
 Vernal Park - Rue Provinciale 62  
 1301 Wavre  
 Tel. 010 28 06 77  
 e-mail: info@inspectybelgium.be

Schema's getekend door: Yamnia Milicaal

Plaats van de elektrische installatie  
 G80 Christen  
 Vervormeriet 1  
 2800 Mechelen  
 GSM: 0486144099  
 e-mail: Puyascoult@yahoo.com

Installateur  
 K&L-Agencie Renovatie en Loofdeienf - Yamnia Milicaal  
 Lammensdalen 25  
 2800 Mechelen  
 GSM: 0487808677  
 e-mail: Mwaertel@gmail.com  
 BE0702598167



P. 48  
 Situatiechema  
 2 x 230V - SCHZ

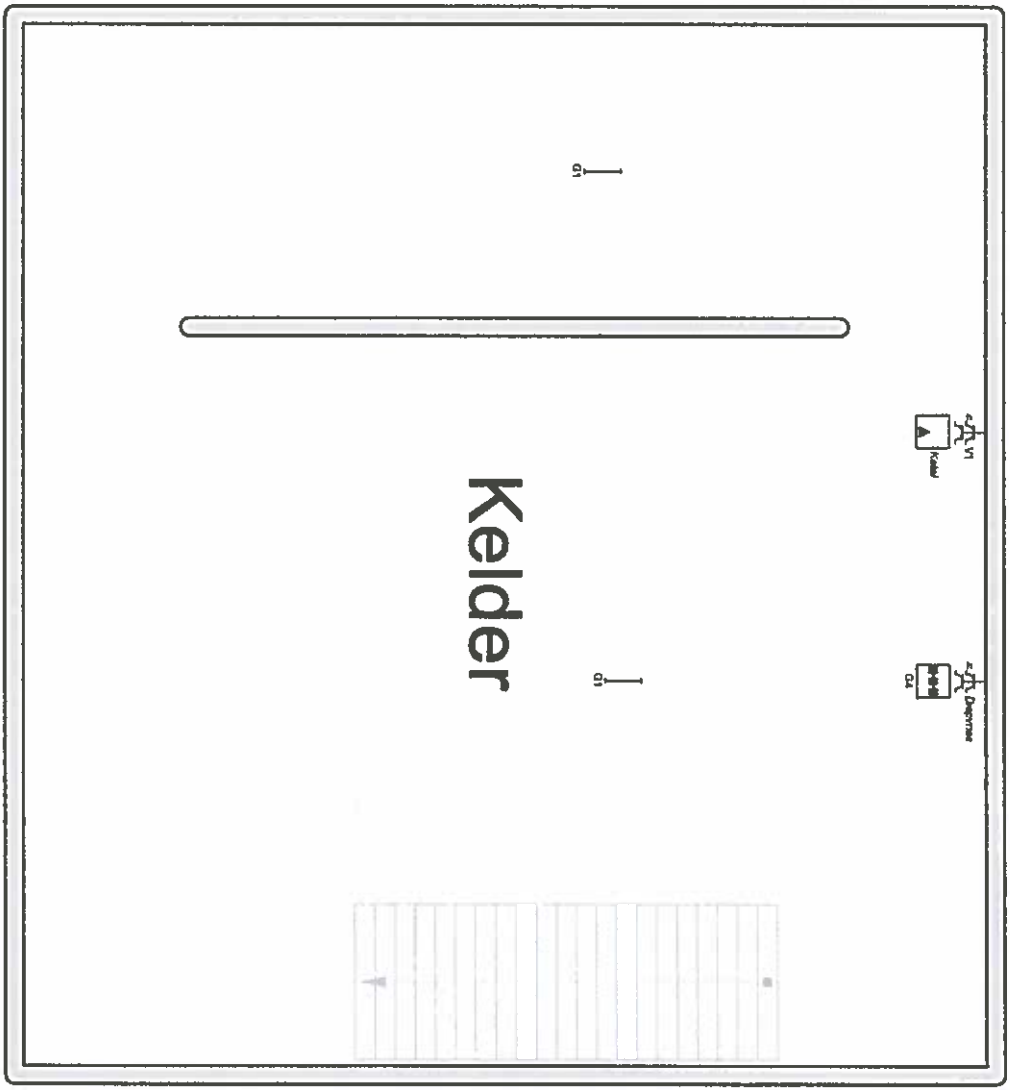
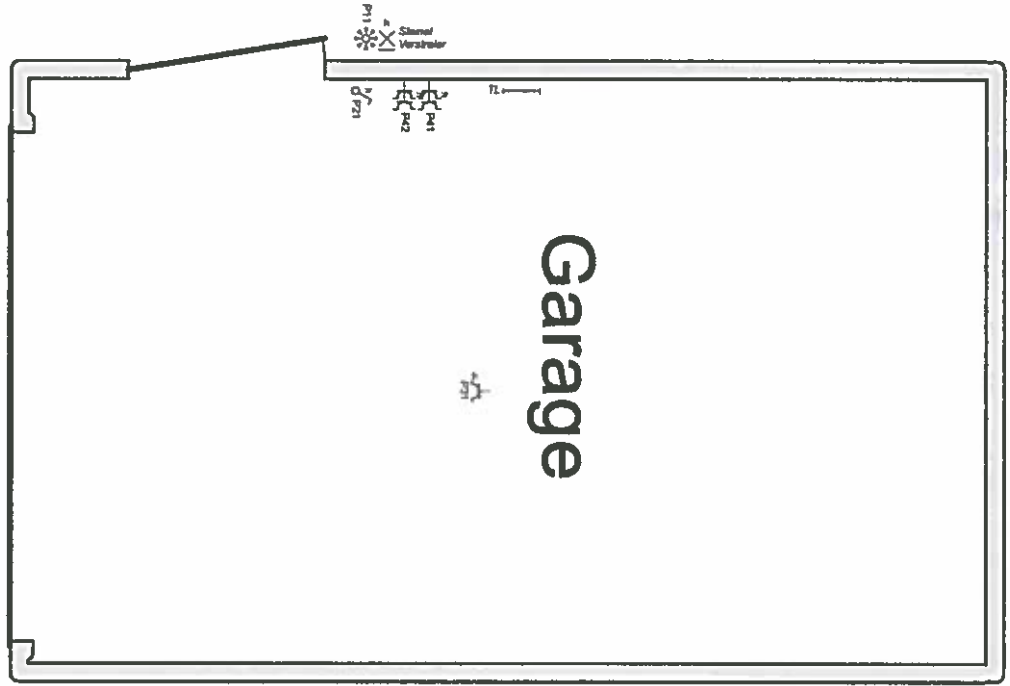

Installatie controle per:  
 Invalidele gecoördineerd door:  
 Avenue Eik. 6 - 1300 Wavre - orobon 077  
 Inspecteur: R.M. Peeter  
 Date / Datum:  
 C.V. n°:  
 Cijfers / Hangebaning:



*Ruffin*

**Emissie Organisme**  
 Inspect Belgium ASBL  
 Vismar Park - Rue Provinciale 62  
 1301 Wavre  
 Tel.: 010 28 08 77  
 e-mail: info@inspectbelgium.be

**Plaats van de elektrische installatie**  
 Gedu Christen  
 Vermoedstraat 1  
 2800 Mechelen  
 GSM: 0487144039  
 e-mail: pupasowu1@yahoo.com

**Installateur**  
 K&L-Algemeen Renovatie en Loochgielen - Varamis Alkazi  
 Lemmerstraat 25  
 2800 Mechelen  
 GSM: 0487089877  
 e-mail: ktechnik@gmail.com  
 BE0705998187



**P. 6/6**  
 Sirkelschema  
 2 x 230V ~ 50Hz

- 1 Hoofddifferentieel
- A Verlichting Zolder
- B Stopcontacten Zolder
- C Verlichting Slaapkamer 1+2-WC-Hal
- D Stopcontacten Slaapkamer 2
- E Stopcontacten Slaapkamer 1
- F Verlichting Inkom
- G Verlichting-Stopcontacten Keider
- H Bel
- I Stopcontacten Oven-Microgof
- J Stopcontacten Keuken
- K Kookplaat
- L Stopcontacten Living+Eetplaats
- M Stopcontacten TV
- N Verlichting Eetplaats+Living
- 2 Bijloemde Differentieel
- O Stopcontacten Veranda
- P Garage Verdelbord
- P1 Verlichting Tuin
- P2 Verlichting Garage
- P3 Stopcontacten Garagespoort
- P4 Stopcontact Garage
- Q Verlichting Badkamer+ Keuken +Veranda
- R Stopcontacten Badkamer
- S Stopcontact Vastwasmachine
- T Stopcontact Droogkast
- U Stopcontact Wasmachine
- V Stopcontacten Ketal

De installatie controleerd op:  
 Invalidele geschied door:



Avenue Eekel 8 - 1300 Melle - 010260 877  
 Inspecteur: J.M. Peeter  
 P.V. / Plaats:  
 Categorie / Veranda's

*Handwritten signature*

Emissie Organisme  
 Inspect Belgium ASBL  
 Winden Park - Rue Provinciale 62  
 1300 Wilmun  
 Tel.: 010 26 05 77  
 e-mail: info@inspectbelgium.be

Plaats van de elektrische installatie  
 Gebou/Chef de  
 Vermoedstraat 1  
 2900 Meechelen  
 GSM: 0489144059  
 e-mail: Papechoutz1@yahoo.com

Installateur  
 K&L-Alpems Renovatie en Looftelent - Yvonne, Michel  
 Kemmerstraat 28  
 2800 Meechelen  
 GSM: 0487008677  
 e-mail: klmk@kllmail.com  
 BE0705989187



P. 0/6  
 Lijst Kingen  
 2 x 230V ~ 50Hz

Schema's getekend door: Yvonne, Michel