

ATK

Bonheiden, 8 juni 2023

Mechelsesteenweg 247
2820 BONHEIDEN
telefoon: 015 55 51 51
telefax: 015 55 06 30
website: www.atk.be



Petit Phillip GCV
Ronsevaaldreef 40
9320 Erembodegem (Aalst)

Verslagnummer EE1/VJ/304-31

Datum van onderzoek: 8 juni 2023

code E1 - BK

Plaats van onderzoek: Voorde (Ninove), Brakelsesteenweg 567

Afdeling ELEKTRICITEIT:
Onderzoek van een elektrische installatie op laagspanning en zeer lage spanning
(Boek 1 - KB 08/09/2019)
- Algemene Directie Energie -

Naam v/d verantwoordelijke die de controle bijwoonde: Philip Petit.

1. Beschrijving :

1.1. Algemene identificatie-inlichtingen:

1.1.1. Identificatie van derden:

Eigenaar, beheerder, of uitbater:	VBCO
Adres:	Ketegemstraat 9E 9552 Borsbeke
Verantwoordelijke voor de uitvoering van het werk:	idem als geadresseerde
Adres:	idem als geadresseerde
BTW-nummer:	

1.1.2. Identificatie van de elektrische installatie:

EAN-code (Naam/nummer):	541448860022660606
Nummer meter:	1SAG3100644614
Index (dag) (kWh):	
Index (nacht) (kWh):	
Private hoogspanningscabine:	neen
Type installatie:	wooneenheid
Aard installatie:	nieuw
Aanvang installatie:	geheel vanaf 01/06/2020
Personeel:	niet van toepassing

1.1.3. Gegevens van de elektrische installatie:

Spanning aanwezig bij controle:	neen
Nominale spanning en aard van de stroom:	3 x 400Vac + N
Netaftakkabel (type, sectie):	EXVB 4x16 mm ²
Voedingsleiding (type, sectie):	XGB 4x10 mm ²
Bescherming v/d aansluiting:	max. 40A
Type van algemene schakelaar:	ADS 40A / 300mA / 4P
Type van de aardelektrode:	aardingslus
Aardverbindingssysteem:	TT
Aantal borden:	1
Aantal stroombanen:	27

1.2. Beschrijving van de gecontroleerde installatie:

Bijlage 1: a1_82624419.jpg
Bijlage 2: a2_82624419.jpg
Bijlage 3: a3_82624419.jpg

2. Inhoud van de controle :

2.1. Aard van de uitgevoerde controle:

Gelijkvormigheidscontrole volgens Boek 1, afdeling 6.4.1 en volgens technische procedure TPR-E12.

In het bijzonder werden de hierna volgende controles verricht:

- (A) de controle van de uitvoering van de elektrische installatie overeenkomstig de eendraadschema's en de situatieplannen;
- (B) de controle van de staat (vasthechtingen, beschadiging, ...) van het vast geïnstalleerd elektrische materieel in het bijzonder wat betreft de schakelaars, de stopcontactdozen, de aansluitingen in de verdeel- en schakelborden, ...
- (C) de controle van de beschermingsmaatregelen tegen elektrische schokken bij rechtstreekse en onrechtstreekse aanraking;
- (F) de controle van de continuïteit van de equipotentiale verbindingen (hoofd- en bijkomende) en van de beschermingsgeleiders van de stopcontactdozen en van de vaste, vast opgestelde of verplaatsbare toestellen met vaste standplaats van de klasse I;

2.2. Resultaten van het onderzoek: ;

Spreidingsweerstand van de aardverbinding (Ra) (Ohm):	2,05
Waarde van het algemene isolatieniveau (Ri) (MOhm):	>2
Overeenkomst automatische differentieelstroominrichting met Ra:	ja
Overeenkomst beschermingsinrichting tegen overstroom met doorsnede stroombaan:	ja
Overeenkomst uitvoering elek. inst. met eendraadschema's/situatieplannen:	ja

3. Inbreuken, opmerkingen & nota's :

3.1 Inbreuken (volgens Boek 1)

- (Z1) Geen

3.2 Opmerkingen

- (Z1) Geen

3.3 Nota's

- De kringen C en De moeten nog aangesloten worden.
- Volgende stopcontacten moeten nog aangesloten worden: Q2, Q3, Q4, N1, a1, S6

4. Besluit :

De installatie is conform met Boek 1 van het KB van 8/09/2019 mits inachtneming van de gemaakte opmerkingen en/of nota's.
De installatie mag in dienst gesteld worden.

De algemene differentieelstroominrichting werd verzegeld.

De ééndraadschema's en situatieplannen werden voor gezien getekend.

De installatie dient opnieuw gecontroleerd uiterlijk op 08-JUN-48 alsook voor de ingebruikname van elke belangrijke wijziging of beduidende uitbreiding, uitgevoerd vóór deze datum.

Dossierbeheer,

Karlijn Bongers 

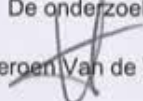
De onderzoeker,

Jeroen Van de Vyver

PLICHTEN VAN DE EIGENAARS - BEHEERDERS

1. De eigenaar, de beheerder of de uitbater van de elektrische installatie is ertoe gehouden:

- a) het onderhoud ervan te verzekeren of voor het laten uitvoeren van dit onderhoud;
- b) de nodige maatregelen te nemen zodat de voorschriften van Boek 1 van het KB van 08/09/2019 te allen tijde worden nageleefd;
- c) de documenten van de elektrische installatie in een dossier te bewaren, ter beschikking te houden van iedere persoon die het mag raadplegen en een kopie van dit dossier ter beschikking van elke eventuele huurder te stellen;
- d) het dossier van de elektrische installatie aan de nieuwe eigenaar, beheerder of uitbater over te maken;
- e) onmiddellijk de met het toezicht belaste ambtenaar van de F.O.D. die Energie onder zijn bevoegdheid heeft in kennis te stellen van elk ongeval waarvan personen het slachtoffer zijn en dat rechtstreeks of onrechtstreeks te wijten is aan de aanwezigheid van elektrische installaties;
- f) de verplichting in het dossier elke niet-belangrijke wijziging of uitbreiding aan de elektrische installatie te vermelden;
- g) een gelijkvormigheidscontrole vóór de ingebruikname of elke belangrijke wijziging of uitbreiding aan de elektrische installatie door een erkend organisme te laten uitvoeren.

2. Ingeval van de verkoop van een wooneenheid, is de verkoper ertoe gehouden:

- a) het verslag van het controlebezoek te bewaren in het dossier van de elektrische installatie;
- b) het dossier van de installatie aan de koper bij eigendomsverdracht te overhandigen.

3. Ingeval van de aankoop van een wooneenheid, is de koper ertoe gehouden:

- a) zijn identiteit en de datum van de verkoopakte mee te delen aan het erkend organisme dat het controlebezoek heeft uitgevoerd;
 - b) de werken, nodig om de tijdens het nieuwe controlebezoek vastgestelde inbreuken te doen verdwijnen, uit te voeren. Ze worden zonder vertraging uitgevoerd en alle gepaste maatregelen worden genomen opdat, indien de installatie in dienst blijft, deze inbreuken geen gevaar vormen voor de personen of goederen. Indien tijdens het aanvullende controlebezoek wordt vastgesteld dat er nog inbreuken overblijven of indien geen gevolg wordt gegeven aan het in orde brengen van de installatie, wordt de Federale Overheidsdienst die Energie onder zijn bevoegdheid heeft, binnen een termijn van één jaar door het erkend organisme ingelicht.
- De verkoper en de koper zijn ertoe gehouden, onmiddellijk de met het toezicht belaste ambtenaar van de Federale Overheidsdienst die Energie onder zijn bevoegdheid heeft in kennis te stellen van elk ongeval waarvan personen het slachtoffer zijn en dat rechtstreeks of onrechtstreeks te wijten is aan de aanwezigheid van elektrische installaties.

In het kader van de wettelijke opdrachten van de erkende organismen, wordt een kopie van dit verslag tijdens een periode van 5 jaar door het erkend organisme gehouden. Deze kopie wordt gesteld ter beschikking van elke persoon die wettelijk wordt toegelaten om het te raadplegen. Voor bijkomende informatie op de reglementaire voorschriften of klachten, is de Algemene Directie Energie van de Federale Overheidsdienst Economie, KMO, Middenstand en Energie (<https://www.economie.fgov.be>) bevoegd voor de erkende organismen.

Nota's: 1. Zonder toestemming van ATK & de opdrachtgever mag dit verslag niet anders dan in zijn geheel worden vermenigvuldigd. Indien de bevoegde overheid dit eist, wordt het verslag aan hen overgemaakt. 2. Een ATK EVA-verslag is enkel geldig indien enerzijds de unieke controlekarakters Valid en ValiHash in de eindnoot vermeld zijn en anderzijds hetzij gehandtekend is door gemachtigd ATK-personeel én afgedrukt werd op ATK-watermerkpapier, hetzij het merkteken van ATK bij dossierbeheer bevat.

A.T.K. is geaccrediteerd door BELAC onder certificaatnummer 075-INSP.

PHILIP PETIT
elektriciteit - domotica - videofonie
G.C.V.

Ronsevaaldreef 40 • 9320 Erembodegem
TEL 053.71.05.60 • GSM 0475.94.14.15
philip.petit@skynet.be • BTW BE 0650-953-835
Belfius BE28 0689 0495 1120 • Reg.nr. 06.26.00

VBCO
Ketegemstraat 9E
9552 Borsbeke

Werkadres : Braekelsesteenweg 567
567
9400 Voorde

CONTROLEORGANISME
2820 BILLEN
Jeroen Van de Vyver
Adem Onderzoeker

08/06/2013



Elektrische schema's Woning 1

0x4

Alg. Elektriciteitswerken
PETIT PHILIP GCV
 Ronsevaaldreef 40
 9320 Erembodegem - Aalst
 BTW BE 0450 953 835
 0475 94 14 15

[Handwritten signature]

~~CONTRÔLE ORGANISME~~
 N° 127
 2800 LONHELDEN
 Jozef van de Vyver
 Agent van toezicht

08/05/2023

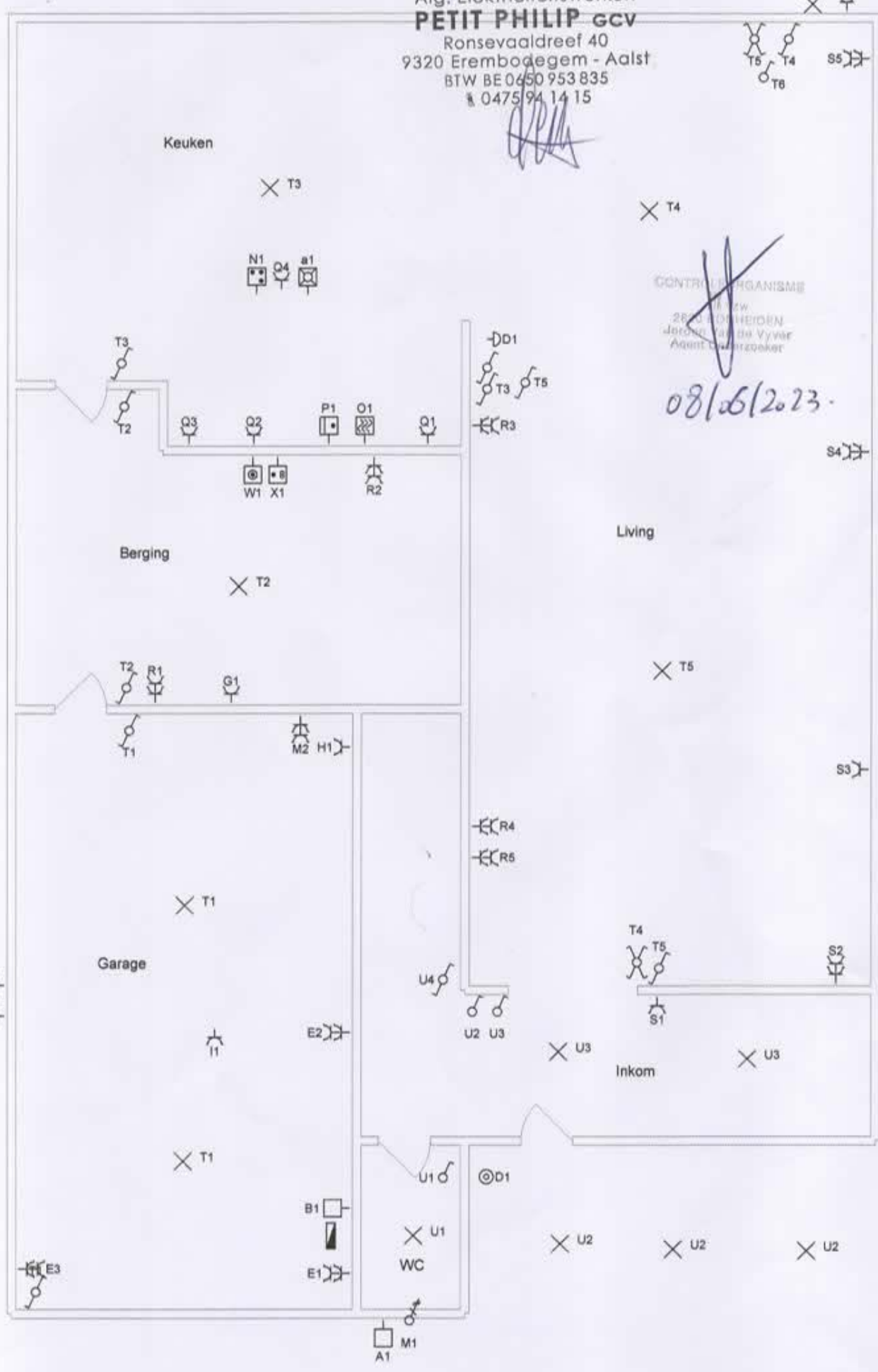

C1 □
 F1 □

A1 □
 M1 □

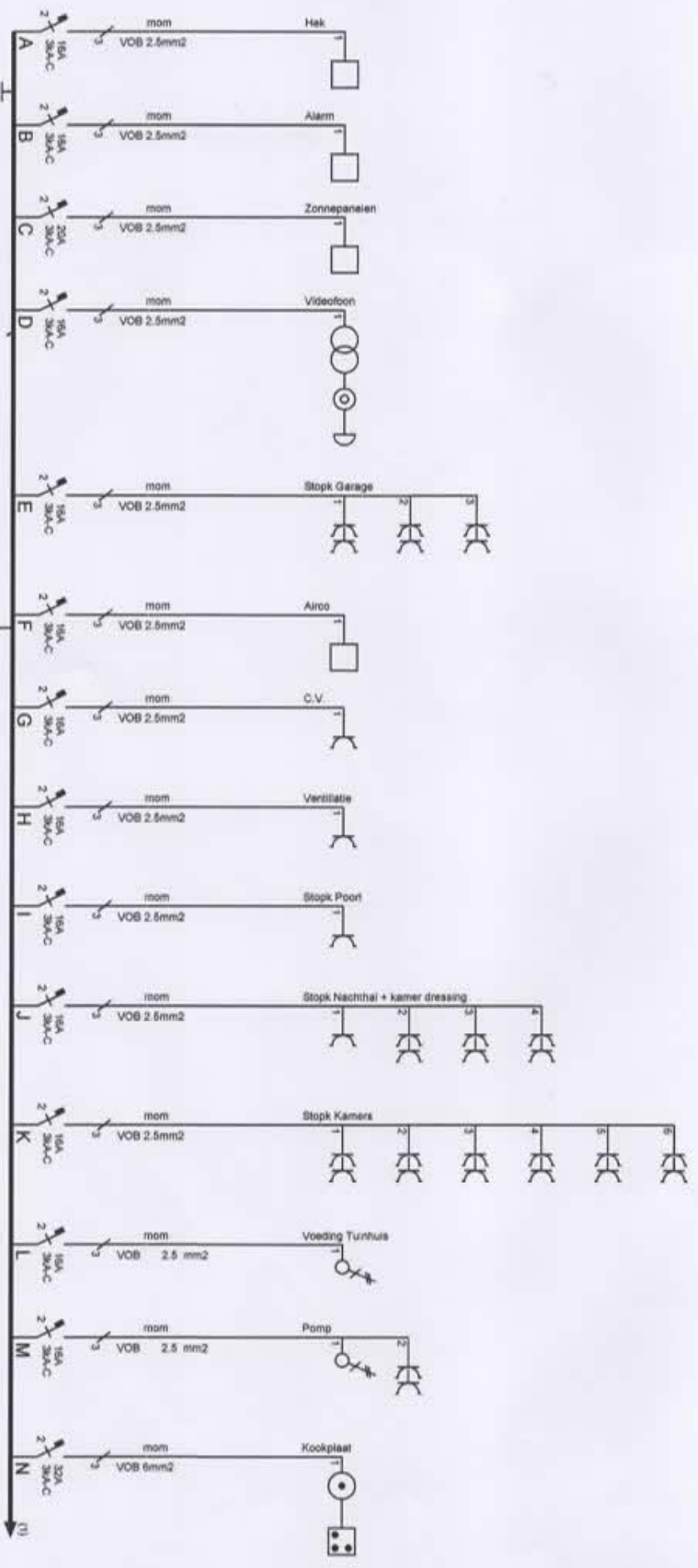

Afgev. erkend organisme

Bouwheer :

Wierf :

CONTRACTEERORGANISME

VBCO

Woning 1

Petit Philipp GCV

Ketegenstraat 9E

Brakelsesteenweg 567

9320 Erembodegem

9552 Borsbeke

9400 Voorde

Ronsevaalddreef 40

BE 0650.953.835

08/06/2023

28200
 Afdeling
 Architectuur
 en
 installaties

[Handwritten signature]

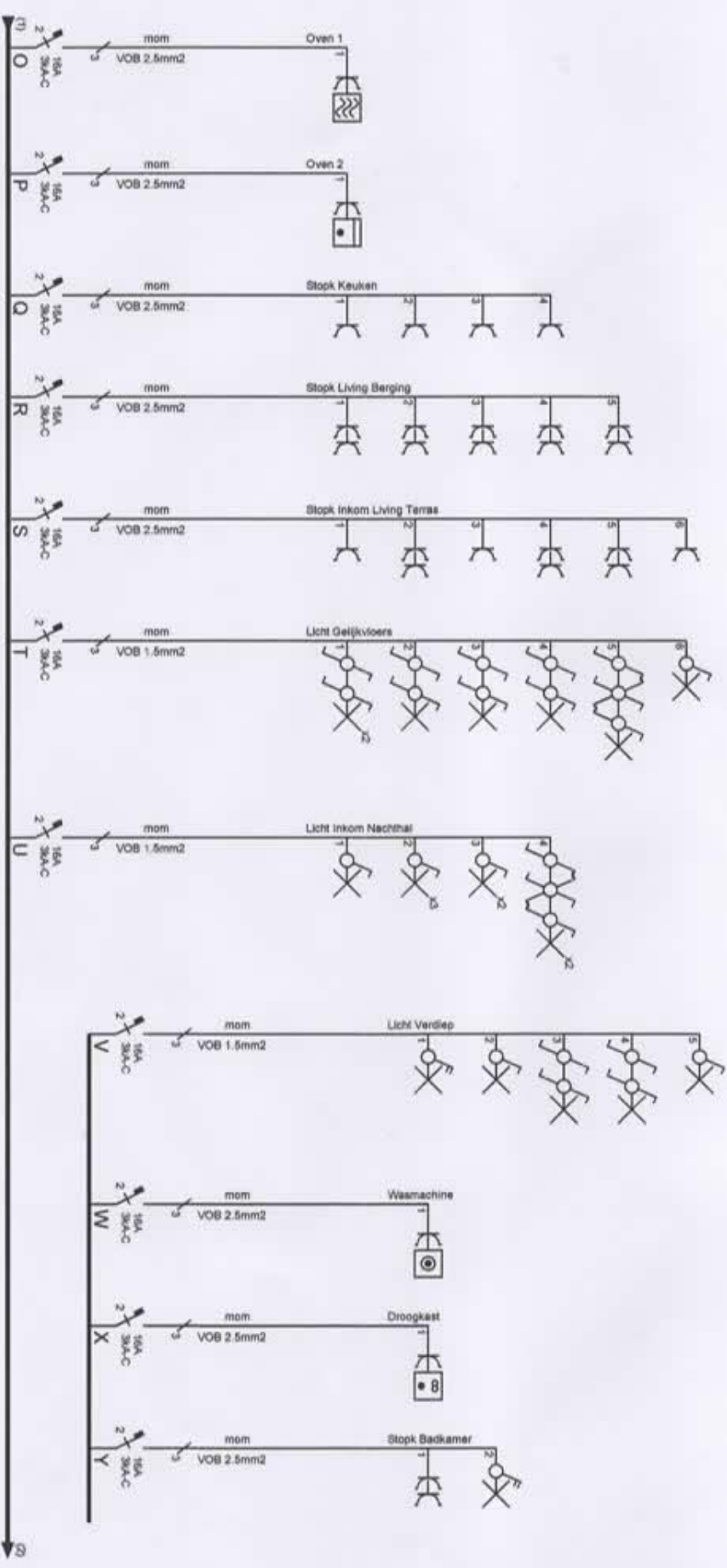

Afgev. erkend organisme

Bouwheer :

VBCO

Kellegemstraat 9E
9552 Borsbeke

W erf :

Woning 1

Brakelsesteenweg 567
9400 Voorde

Petit Phiip GCV

Ronsevaalddreef 40 9320 Erembodegem
0475/ 94 14 15 BE 0650.953.835

08/06/2023



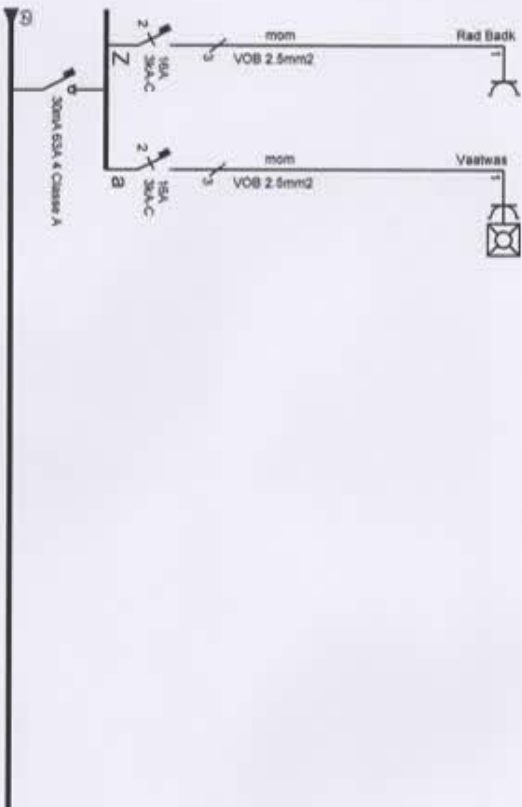

Afgev. erkend organisatie
CONTRIL ECHT ONAFHANKELIJK
28200 VORDELIDEN
Jeroen van der Vliet
Afd. Techn. Toezicht

Bouwheer :
VBCO
Ketegemstraat 9E
9552 Borsbeke

Werk :
Woning 1
Brakelsesteenweg 567
9400 Voorde

Petit Philipp GCV
Ronsevaaldreef 40
0475/ 94 14 15
9320 Erembodegem
BE 0650.953.835

081.612.23