

s22017

CRÉÉ LE
2024-08-01

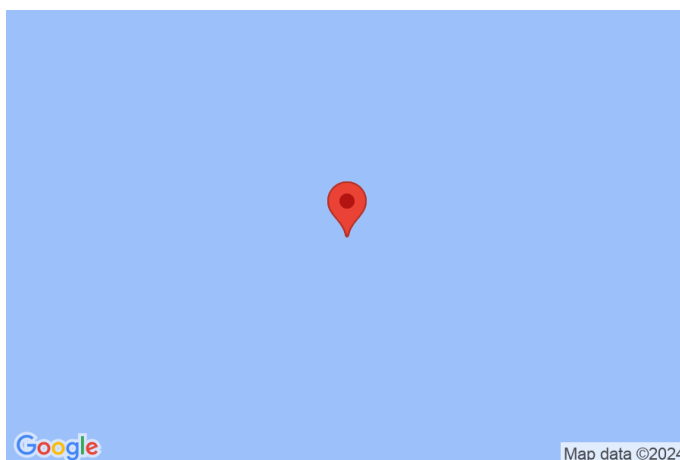

Surface totale 285.11 m ²	Étages 3	Pièces 17	Salle de bains 1
--	--------------------	---------------------	----------------------------

▼ Rez-de-chaussée

SURFACE TOTALE : 147.43 m² • SURFACE HABITABLE : 81.19 m² • PIÈCES : 7

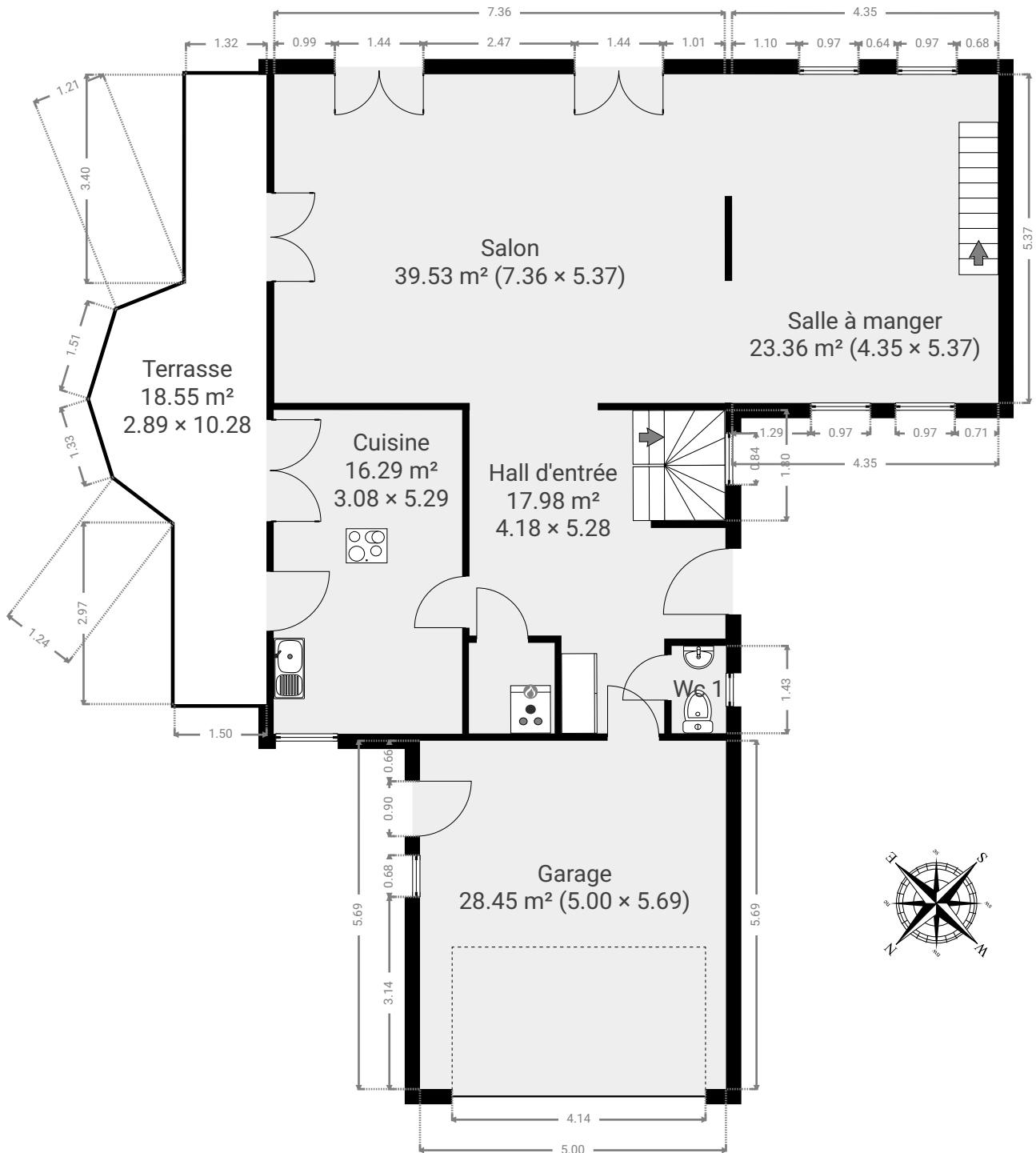

▼ **Chaufferie**
Rez-de-chaussée

LARGEUR : 1.40 m • LONGUEUR : 1.48 m
SURFACE : 2.07 m² • PÉRIMÈTRE : 5.76 m

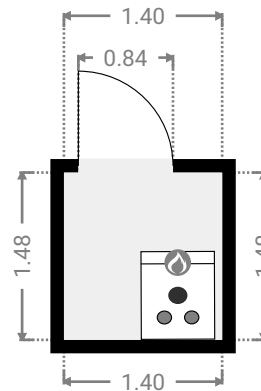
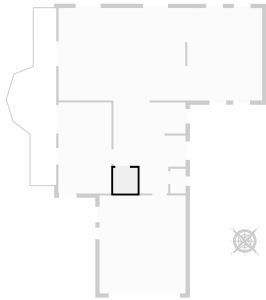

▼ **Cuisine**
Rez-de-chaussée

LARGEUR : 3.08 m • LONGUEUR : 5.29 m
SURFACE : 16.29 m² • PÉRIMÈTRE : 16.74 m

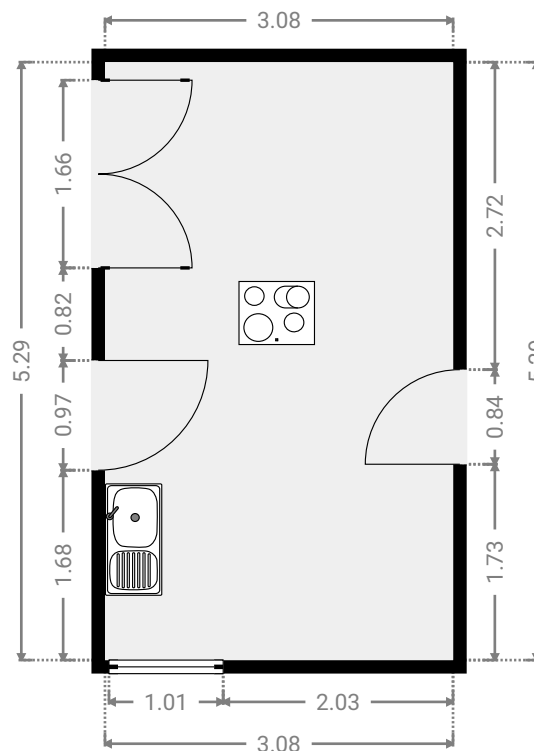
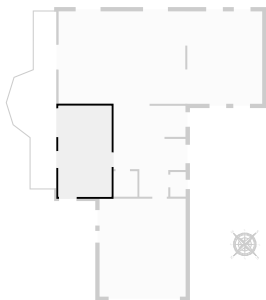

▼ **Garage**
Rez-de-chaussée

LARGEUR : 5.00 m • LONGUEUR : 5.69 m
SURFACE : 28.45 m² • PÉRIMÈTRE : 21.38 m

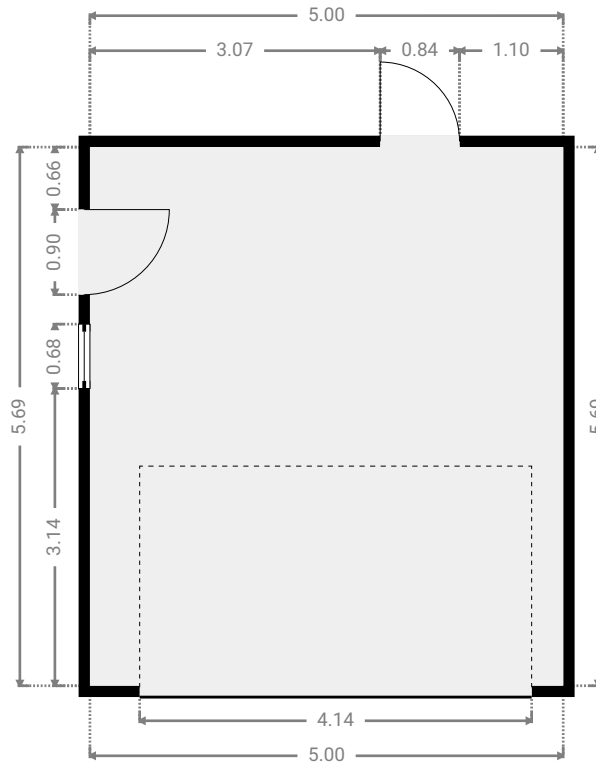
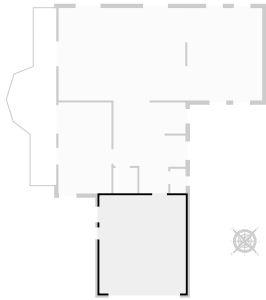

▼ **Hall d'entrée**
Rez-de-chaussée

LARGEUR : 4.18 m • LONGUEUR : 5.28 m
SURFACE : 17.98 m² • PÉRIMÈTRE : 21.36 m

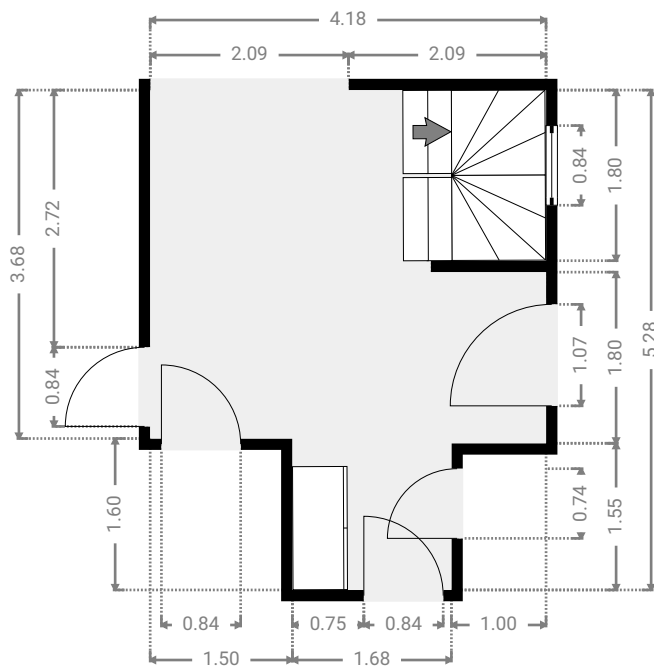
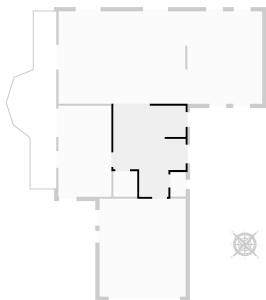

▼ **Salle à manger**
Rez-de-chaussée

LARGEUR : 4.35 m • LONGUEUR : 5.37 m
SURFACE : 23.36 m² • PÉRIMÈTRE : 19.44 m

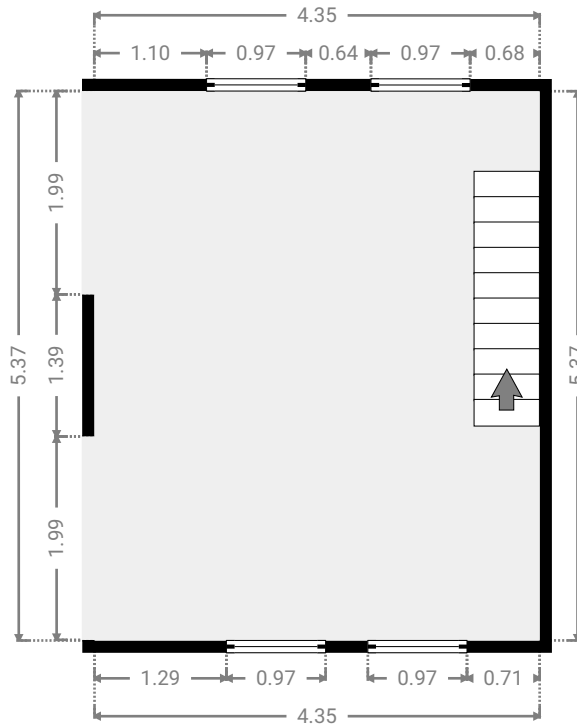
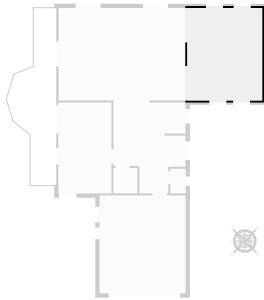

▼ **Salon**
Rez-de-chaussée

LARGEUR : 7.36 m • LONGUEUR : 5.37 m
SURFACE : 39.53 m² • PÉRIMÈTRE : 25.46 m

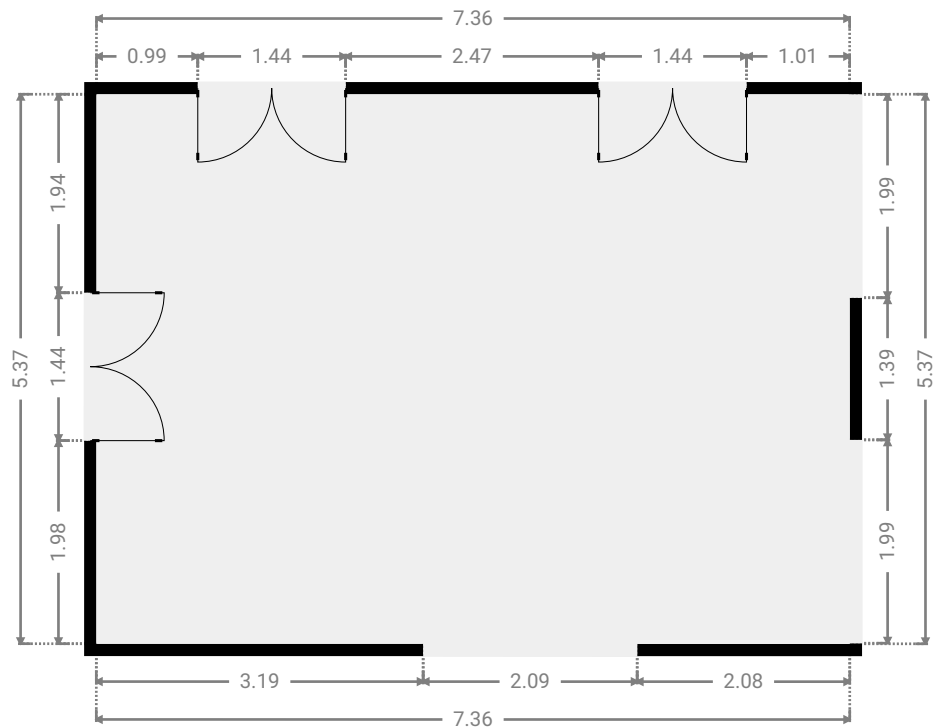
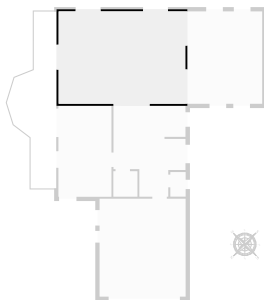

▼ **Terrasse**
Rez-de-chaussée

LARGEUR : 2.89 m • LONGUEUR : 10.28 m
SURFACE : 18.55 m² • PÉRIMÈTRE : 24.77 m

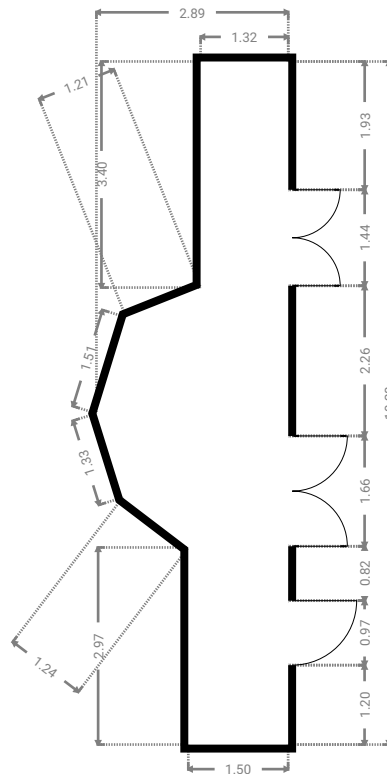
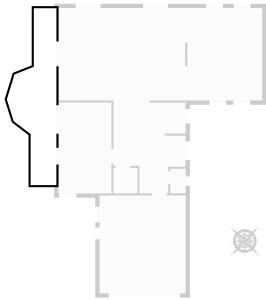

▼ **Wc 1**
Rez-de-chaussée

LARGEUR : 0.89 m • LONGUEUR : 1.43 m
SURFACE : 1.27 m² • PÉRIMÈTRE : 4.63 m

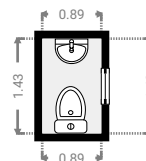
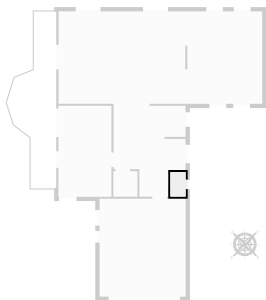

▼ 1er étage

SURFACE TOTALE : 97.70 m² • SURFACE HABITABLE : 55.09 m² • PIÈCES : 8

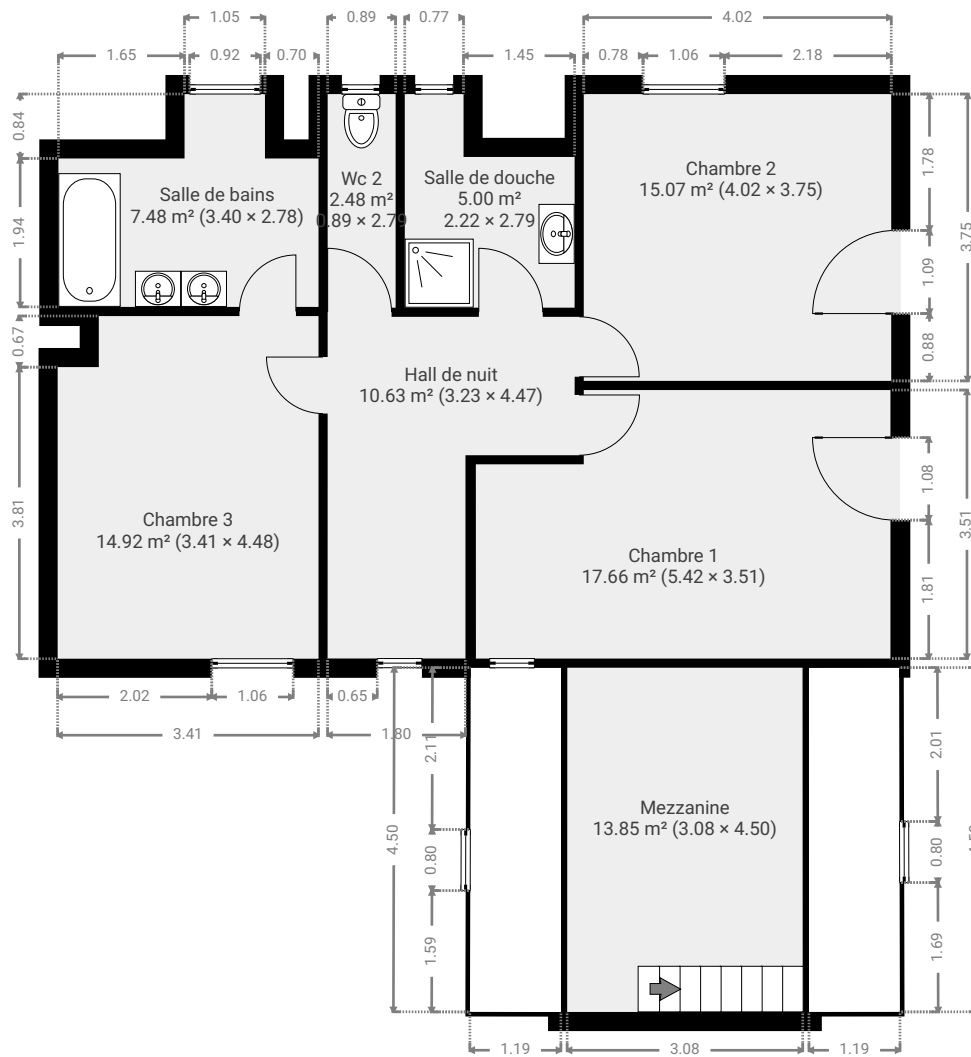

▼ **Chambre 1**
1er étage

LARGEUR : 3.51 m • LONGUEUR : 5.42 m
SURFACE : 17.66 m² • PÉRIMÈTRE : 17.86 m

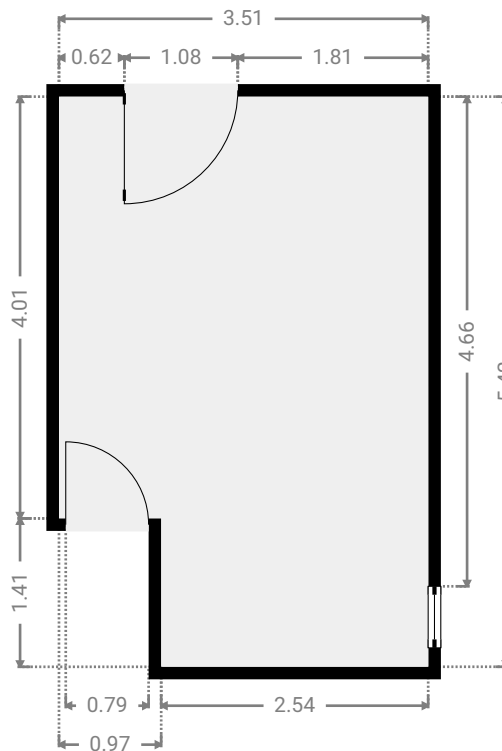
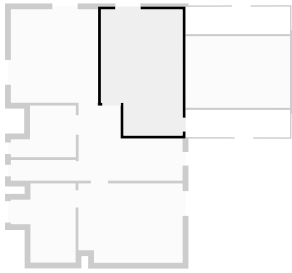

▼ **Vide sur salle à manger**
1er étage

LARGEUR : 4.50 m • LONGUEUR : 1.19 m
SURFACE : 5.33 m² • PÉRIMÈTRE : 11.37 m

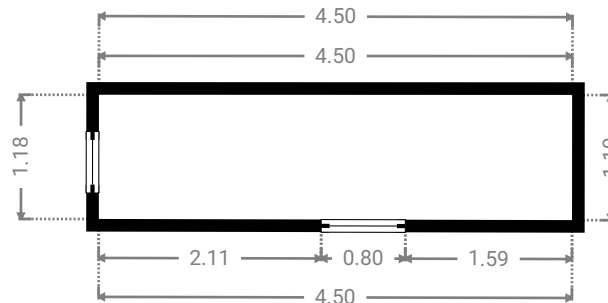
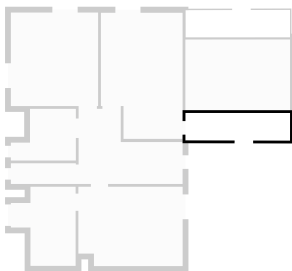

▼ **Chambre 2**
1er étage

LARGEUR : 3.75 m • LONGUEUR : 4.02 m
SURFACE : 15.07 m² • PÉRIMÈTRE : 15.54 m

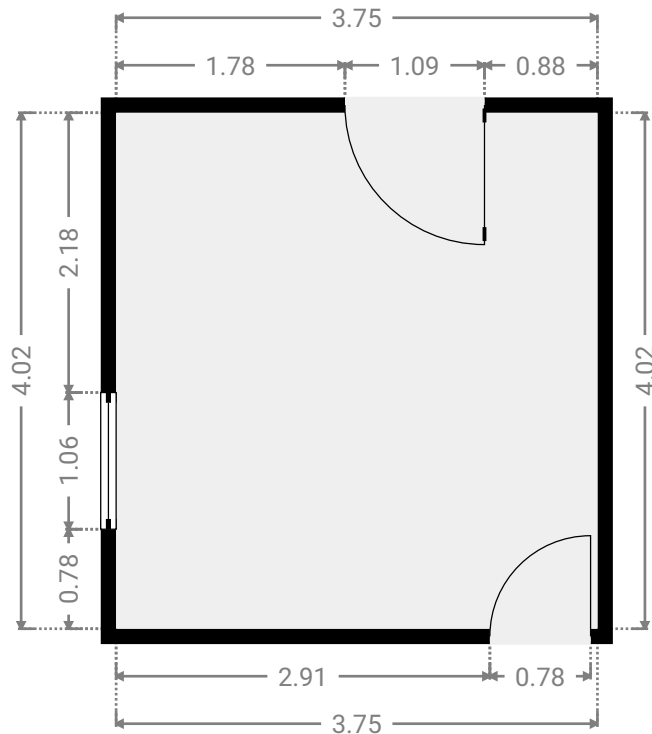
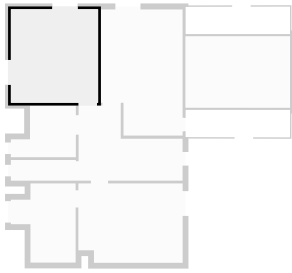

▼ **Chambre 3**
1er étage

LARGEUR : 4.48 m • LONGUEUR : 3.41 m
SURFACE : 14.92 m² • PÉRIMÈTRE : 15.78 m

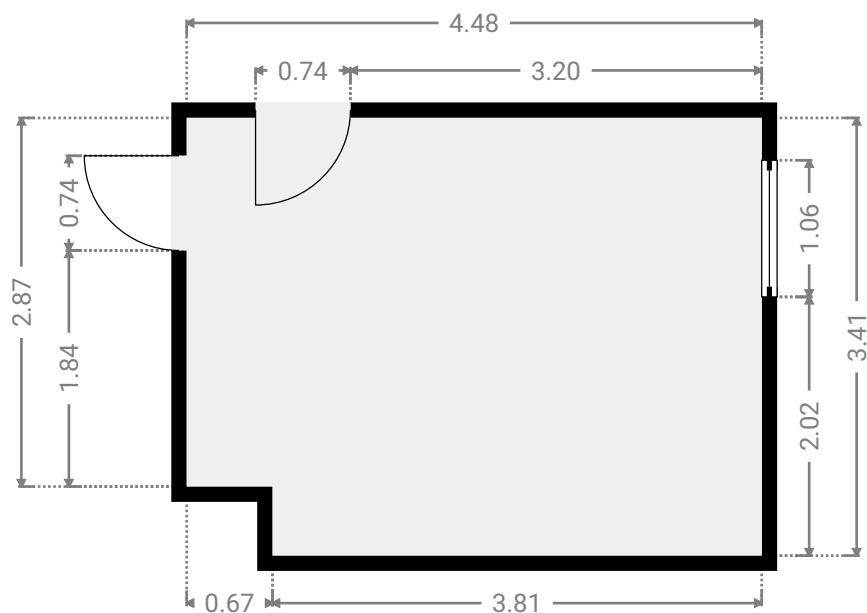
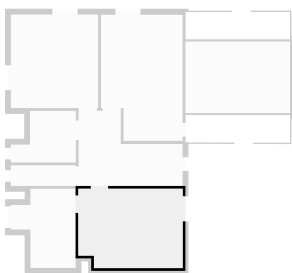

▼ **Hall de nuit**
1er étage

LARGEUR : 4.47 m • LONGUEUR : 3.23 m
SURFACE : 10.63 m² • PÉRIMÈTRE : 15.39 m

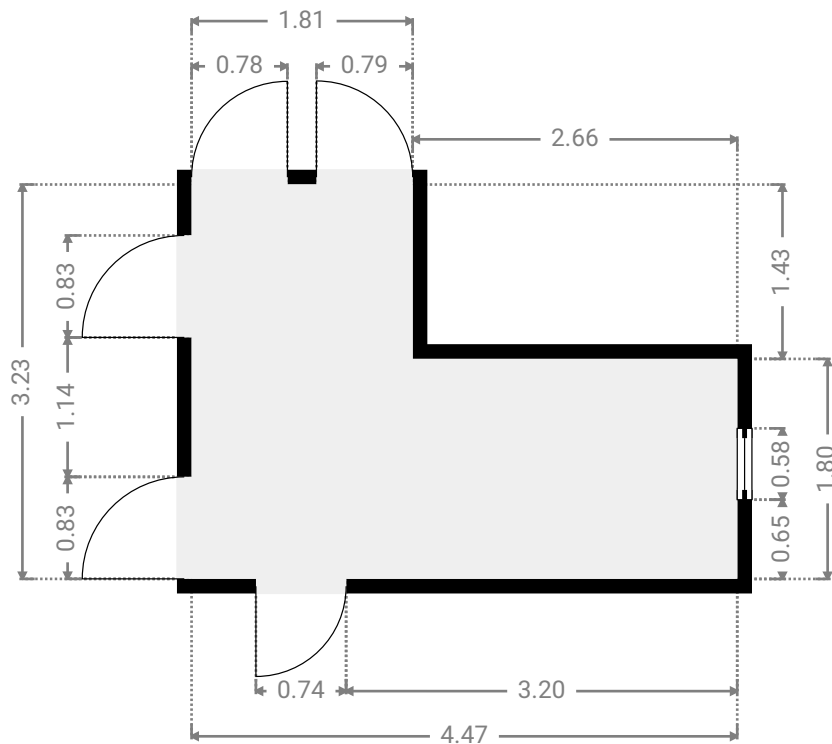
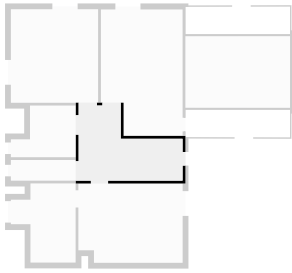

▼ **Mezzanine**
1er étage

LARGEUR : 4.50 m • LONGUEUR : 3.08 m
SURFACE : 13.85 m² • PÉRIMÈTRE : 15.16 m

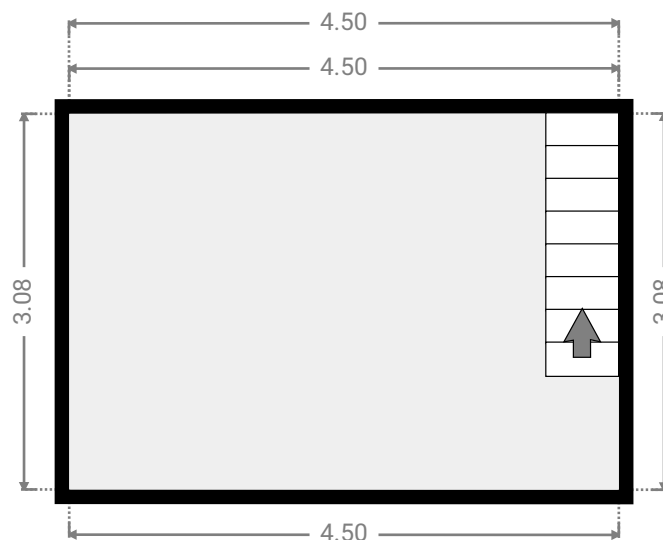
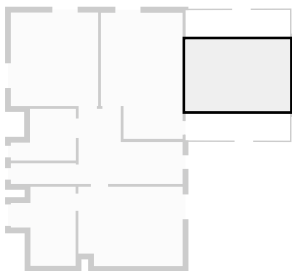

▼ **Salle de bains**
1er étage

LARGEUR : 2.78 m • LONGUEUR : 3.40 m
SURFACE : 7.48 m² • PÉRIMÈTRE : 12.36 m

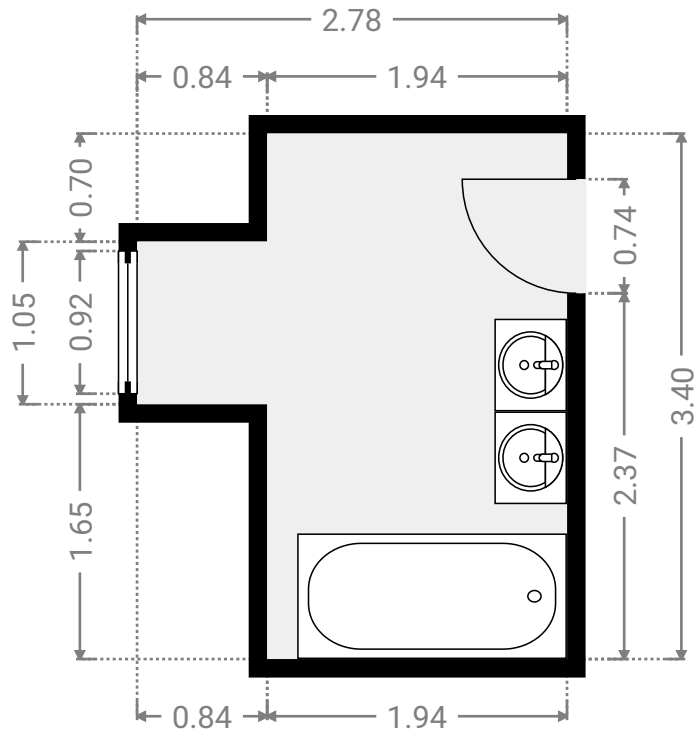
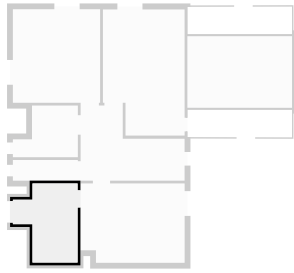

▼ **Salle de douche**
1er étage

LARGEUR : 2.79 m • LONGUEUR : 2.22 m
SURFACE : 5.00 m² • PÉRIMÈTRE : 10.02 m

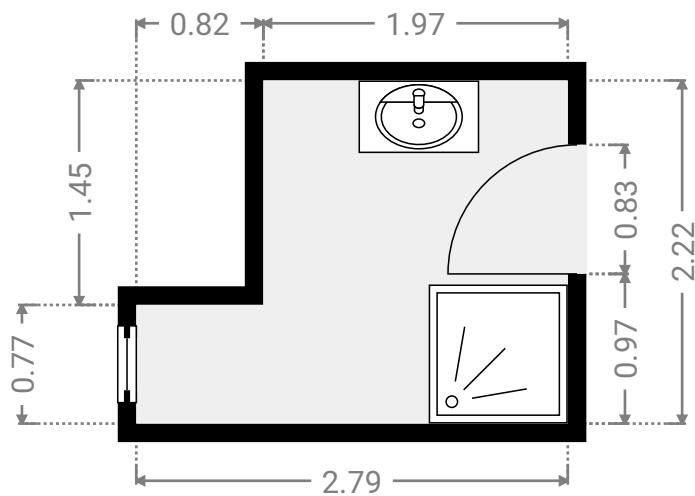
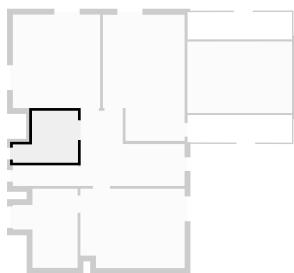

▼ **Vide sur salle à manger**
1er étage

LARGEUR : 4.50 m • LONGUEUR : 1.19 m
SURFACE : 5.33 m² • PÉRIMÈTRE : 11.37 m

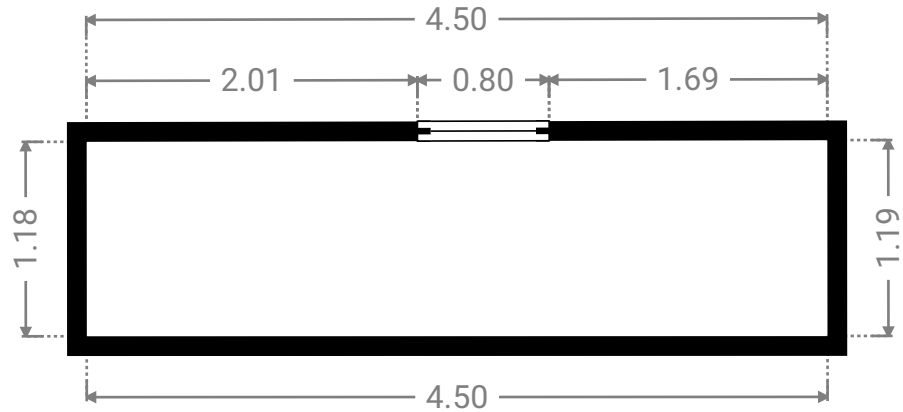
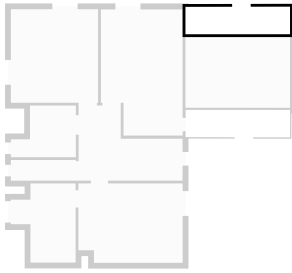

▼ **Wc 2**
1er étage

LARGEUR : 2.79 m • LONGUEUR : 0.89 m
SURFACE : 2.48 m² • PÉRIMÈTRE : 7.36 m

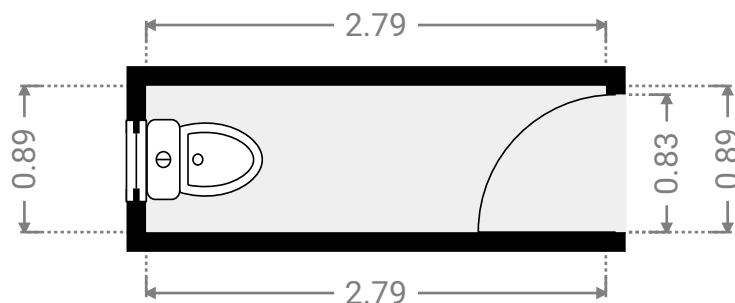
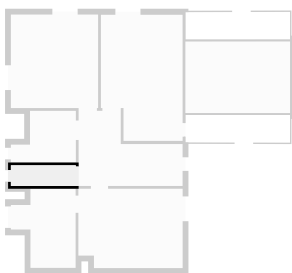

▼ 2e étage

SURFACE TOTALE : 39.98 m² • SURFACE HABITABLE : 0.00 m² • PIÈCES : 2

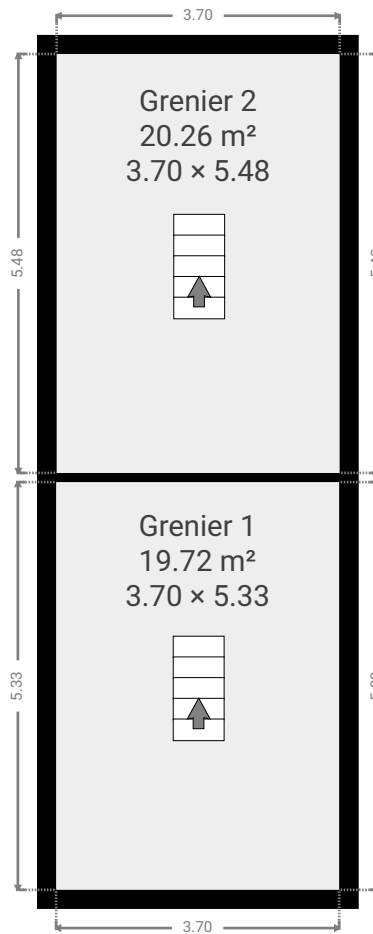

▼ Grenier 1
2e étage

LARGEUR : 3.70 m • LONGUEUR : 5.33 m
SURFACE : 19.72 m² • PÉRIMÈTRE : 18.06 m

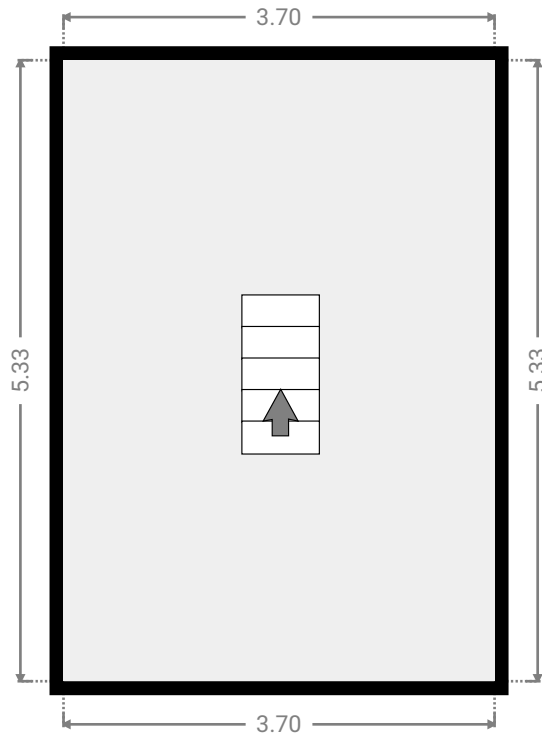
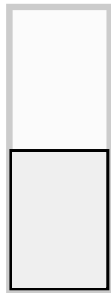

▼ Grenier 2
2e étage

LARGEUR : 3.70 m • LONGUEUR : 5.48 m
SURFACE : 20.26 m² • PÉRIMÈTRE : 18.35 m

