

s23730

CRÉÉ LE
2025-01-15

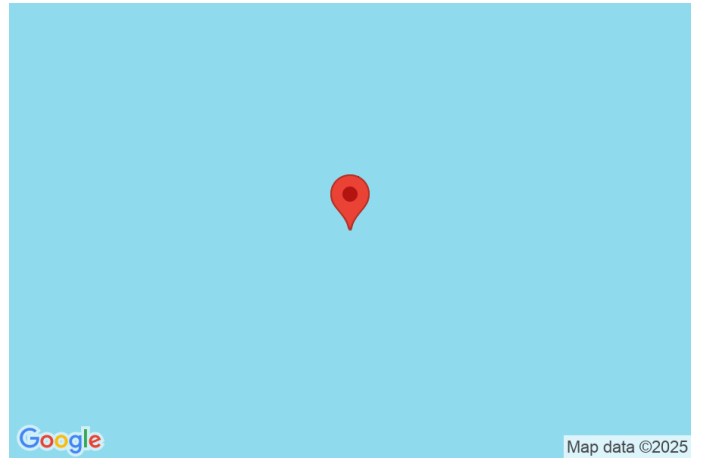

Surface totale 495.29 m ²	Étages 4	Pièces 28	Salles de bain 2
--	--------------------	---------------------	----------------------------

▼ Rez-de-chaussée

SURFACE TOTALE : 196.51 m² • SURFACE HABITABLE : 110.51 m² • PIÈCES : 12

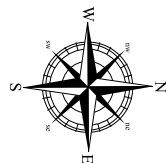
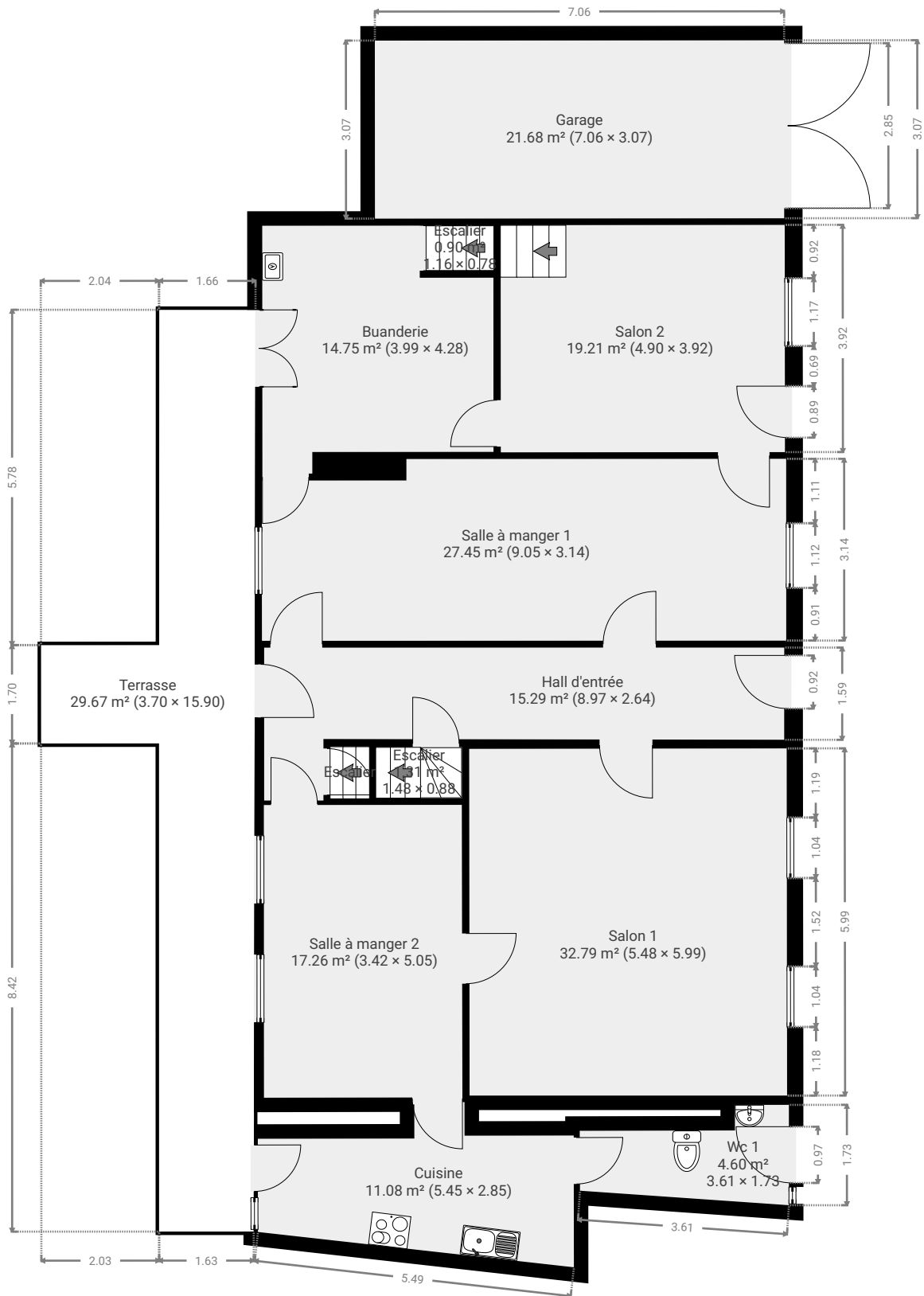

▼ **Buanderie**
Rez-de-chaussée

LARGEUR : 3.99 m • LONGUEUR : 4.28 m
SURFACE : 14.75 m² • PÉRIMÈTRE : 16.53 m

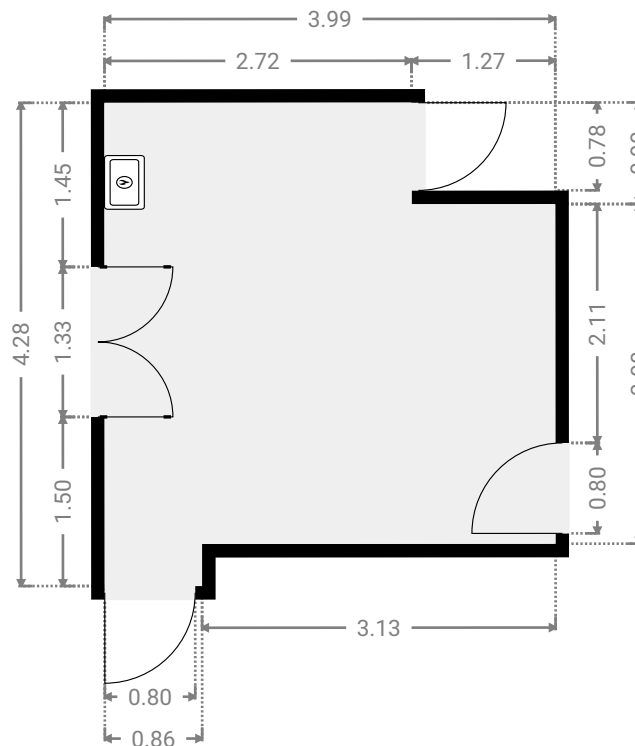
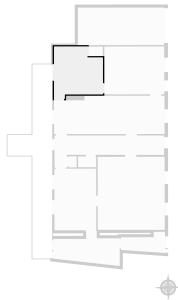

▼ **Cuisine**
Rez-de-chaussée

LARGEUR : 5.45 m • LONGUEUR : 2.85 m
SURFACE : 11.08 m² • PÉRIMÈTRE : 16.02 m

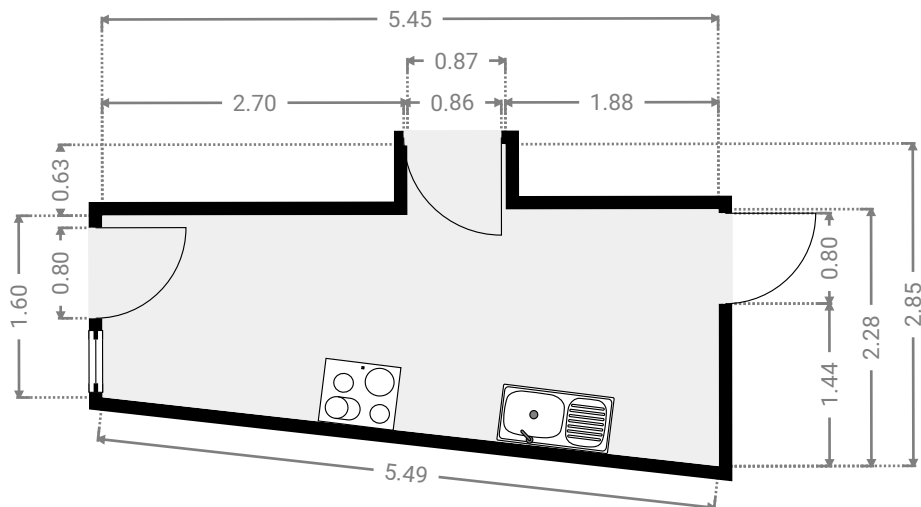
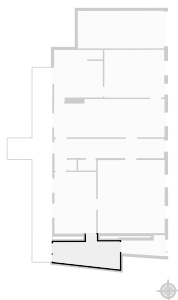

▼ Escalier
Rez-de-chaussée

LARGEUR : 0.67 m • LONGUEUR : 0.90 m
SURFACE : 0.60 m² • PÉRIMÈTRE : 3.14 m

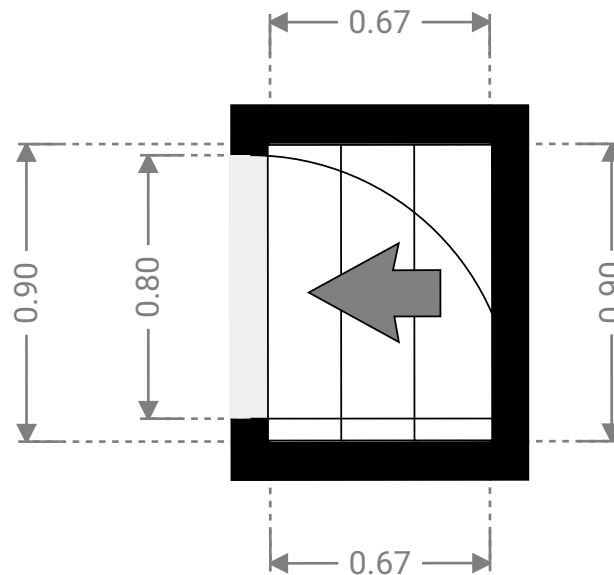
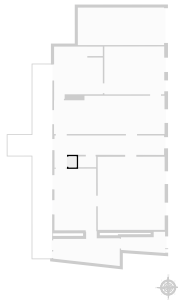

▼ Escalier
Rez-de-chaussée

LARGEUR : 1.16 m • LONGUEUR : 0.78 m
SURFACE : 0.90 m² • PÉRIMÈTRE : 3.86 m

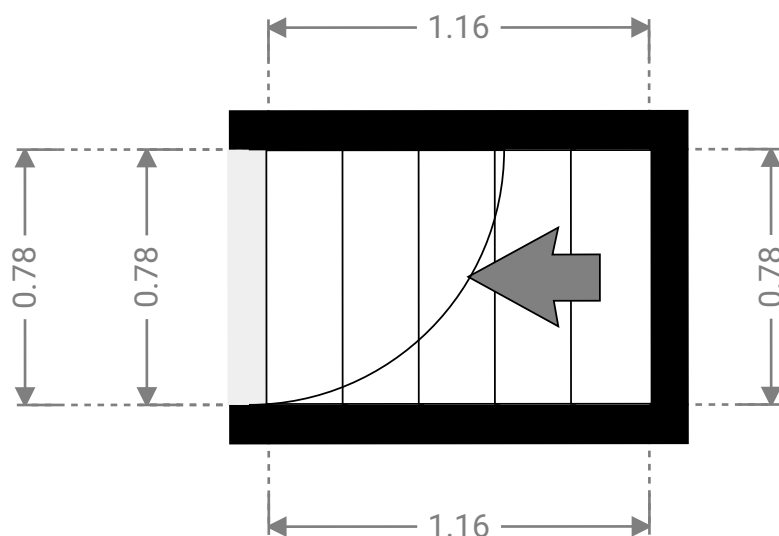
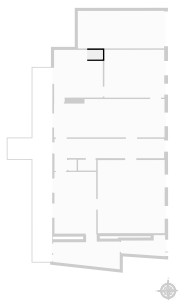

▼ **Escalier**
Rez-de-chaussée

LARGEUR : 1.48 m • LONGUEUR : 0.88 m
SURFACE : 1.31 m² • PÉRIMÈTRE : 4.73 m

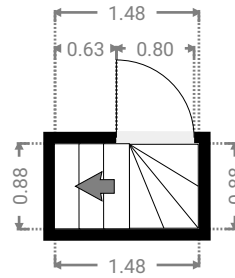
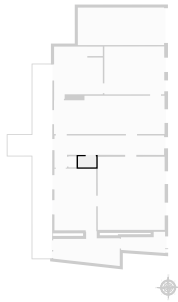

▼ **Garage**
Rez-de-chaussée

LARGEUR : 7.06 m • LONGUEUR : 3.07 m
SURFACE : 21.68 m² • PÉRIMÈTRE : 20.26 m

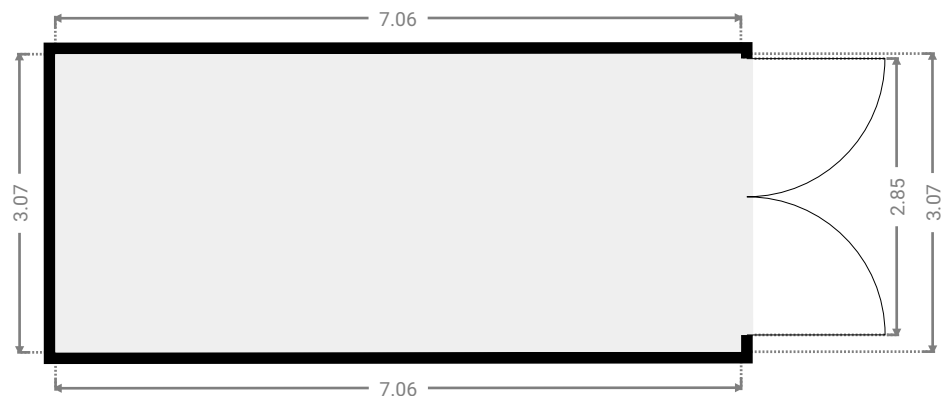
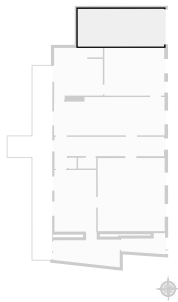

▼ Hall d'entrée
Rez-de-chaussée

LARGEUR : 8.97 m • LONGUEUR : 2.64 m
SURFACE : 15.29 m² • PÉRIMÈTRE : 23.24 m

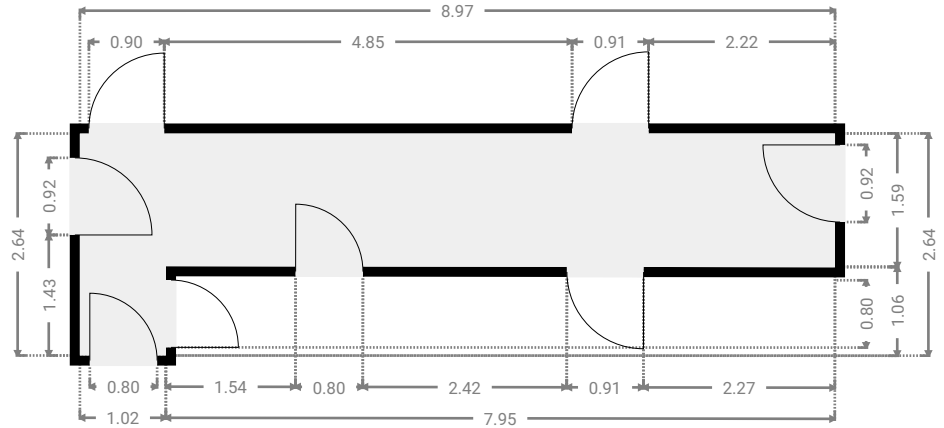
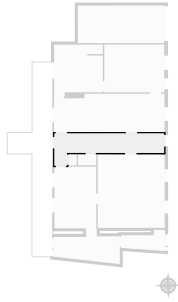

▼ Salle à manger 1
Rez-de-chaussée

LARGEUR : 9.05 m • LONGUEUR : 3.14 m
SURFACE : 27.45 m² • PÉRIMÈTRE : 24.37 m

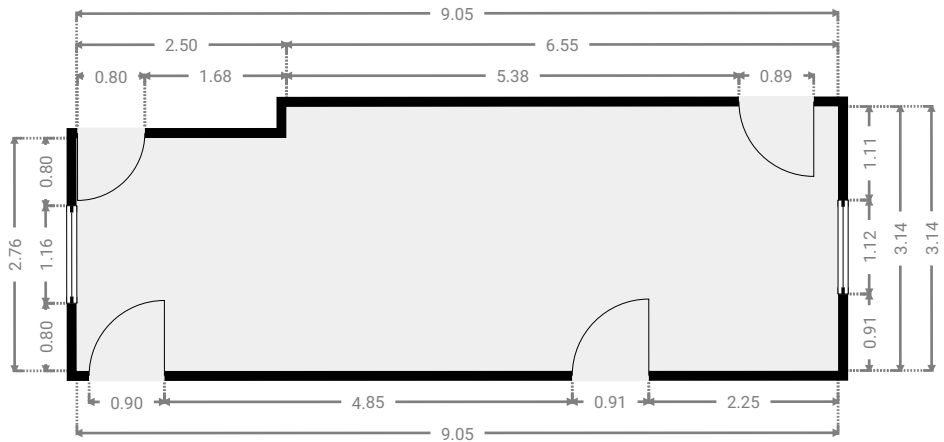
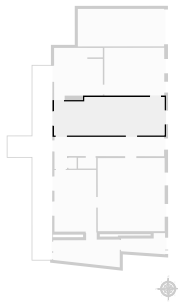

▼ **Salle à manger 2**
Rez-de-chaussée

LARGEUR : 3.42 m • LONGUEUR : 5.05 m
SURFACE : 17.26 m² • PÉRIMÈTRE : 16.93 m

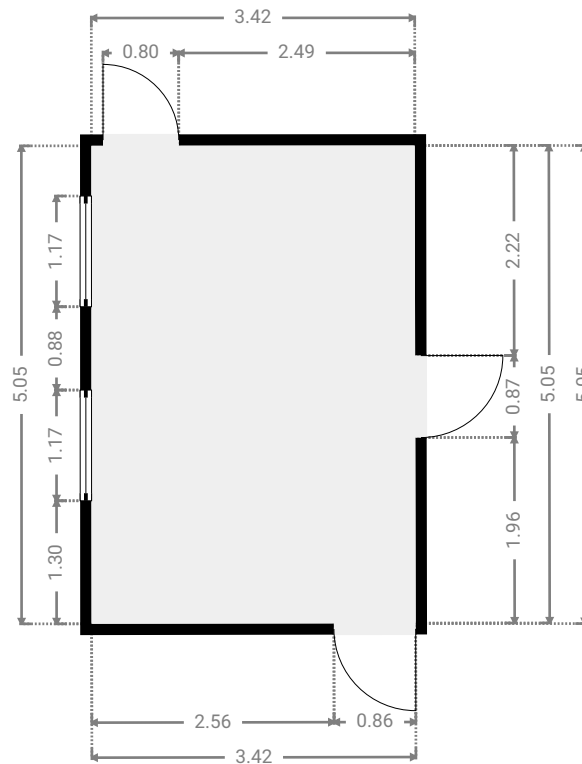
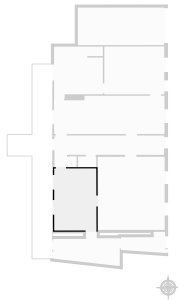

▼ **Salon 1**
Rez-de-chaussée

LARGEUR : 5.48 m • LONGUEUR : 5.99 m
SURFACE : 32.79 m² • PÉRIMÈTRE : 22.93 m

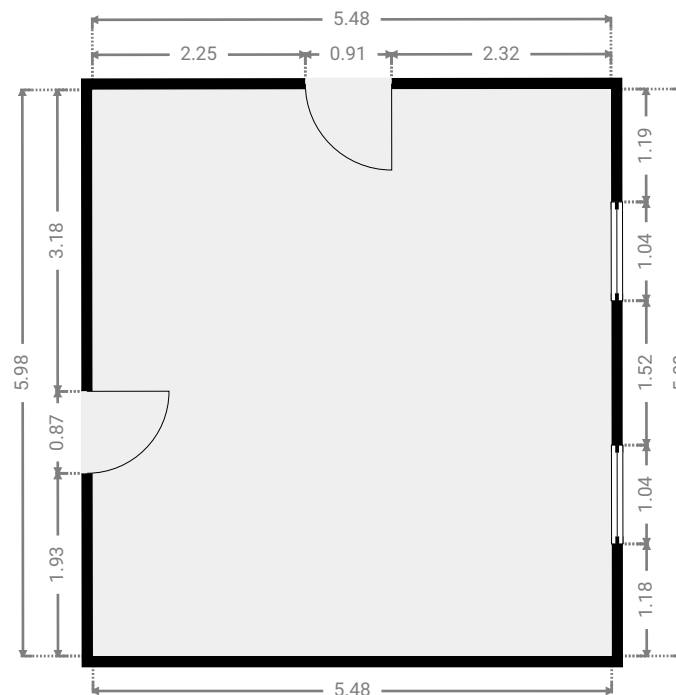
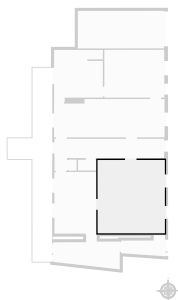

▼ **Salon 2**
Rez-de-chaussée

LARGEUR : 4.90 m • LONGUEUR : 3.92 m
SURFACE : 19.21 m² • PÉRIMÈTRE : 17.64 m

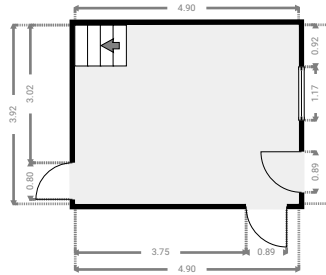
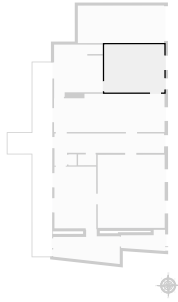

▼ **Terrasse**
Rez-de-chaussée

LARGEUR : 3.70 m • LONGUEUR : 15.90 m
SURFACE : 29.67 m² • PÉRIMÈTRE : 39.17 m

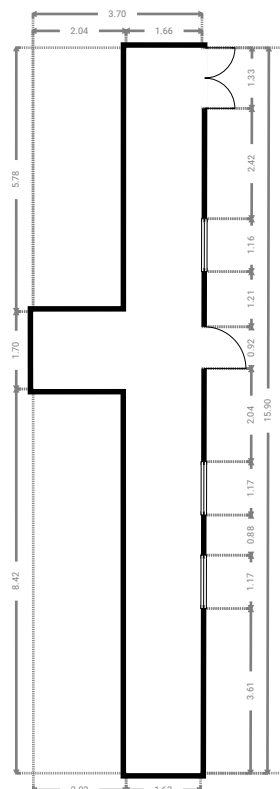
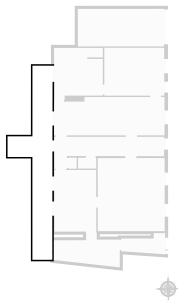

▼ **Wc 1**
Rez-de-chaussée

LARGEUR : 3.61 m • LONGUEUR : 1.73 m
SURFACE : 4.60 m² • PÉRIMÈTRE : 10.43 m

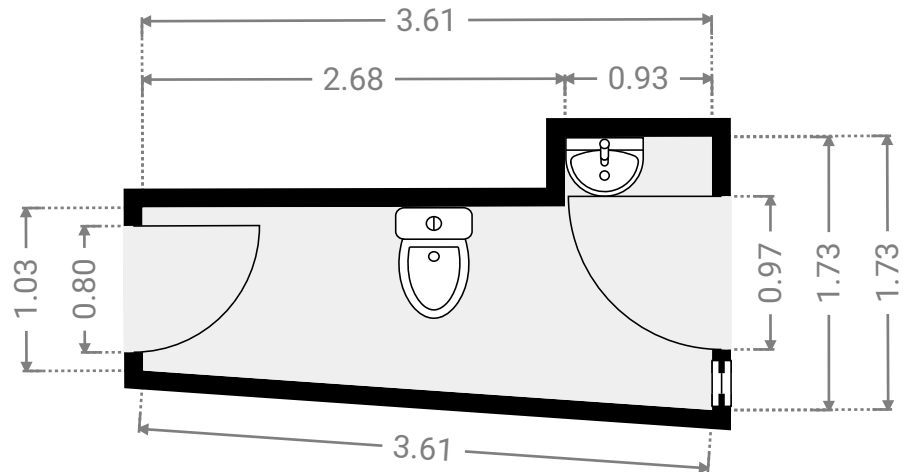
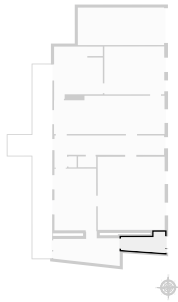

▼ 1er étage

SURFACE TOTALE : 156.70 m² • SURFACE HABITABLE : 104.28 m² • PIÈCES : 11

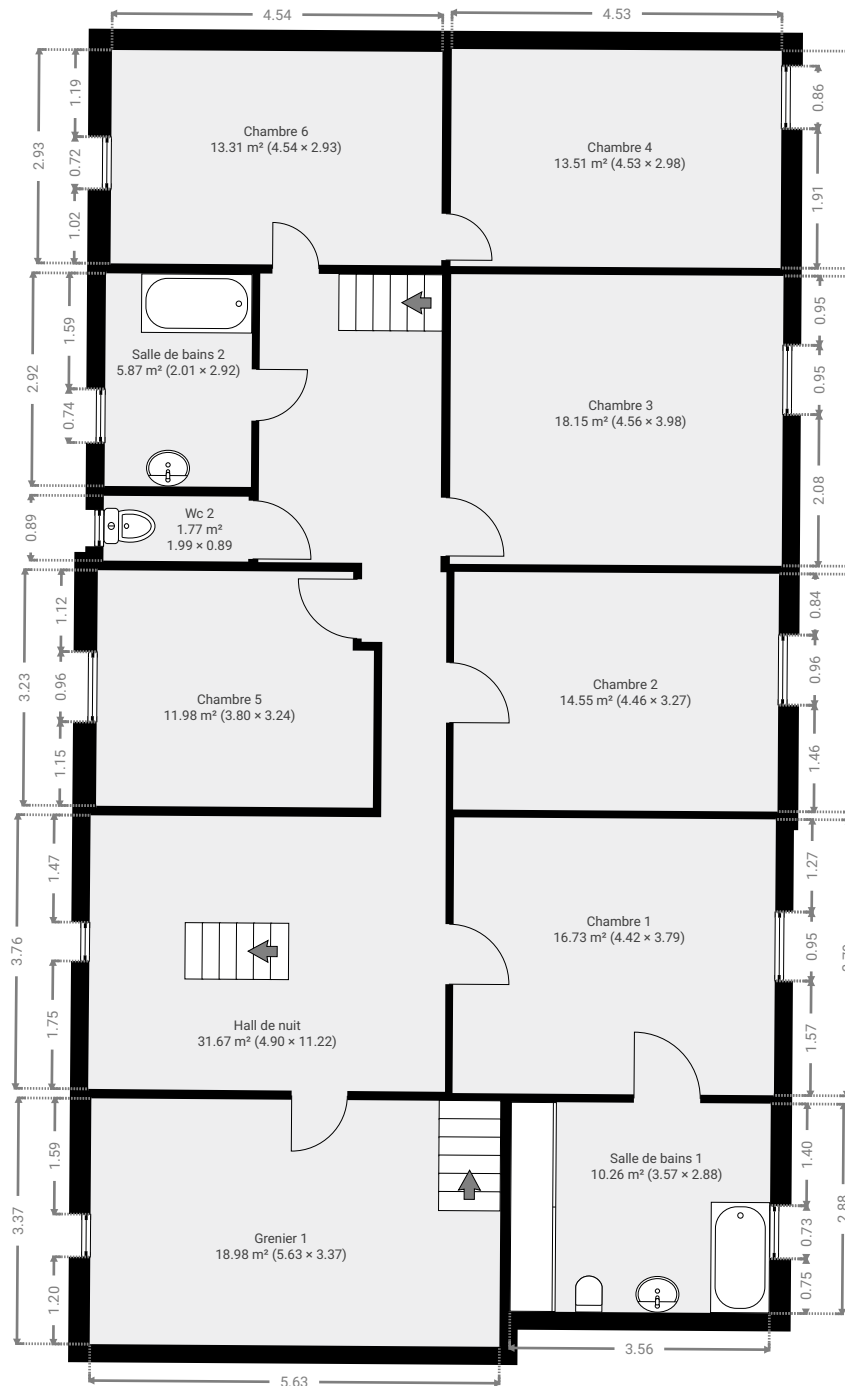

▼ **Chambre 1**
1er étage

LARGEUR : 4.42 m • LONGUEUR : 3.79 m
SURFACE : 16.73 m² • PÉRIMÈTRE : 16.41 m

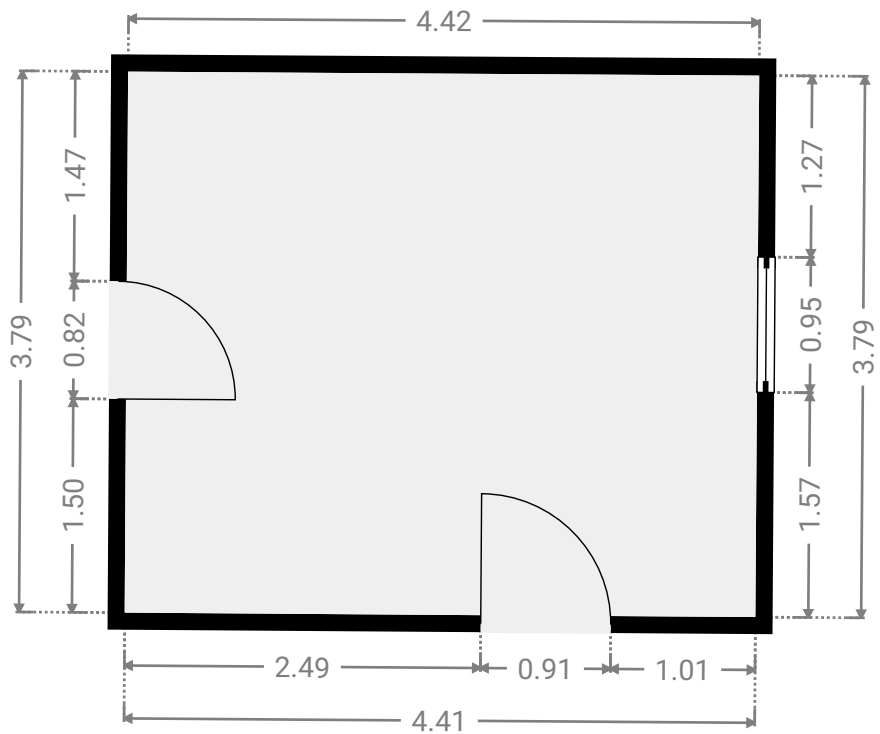
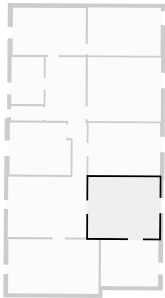

▼ **Chambre 2**
1er étage

LARGEUR : 4.46 m • LONGUEUR : 3.27 m
SURFACE : 14.55 m² • PÉRIMÈTRE : 15.44 m

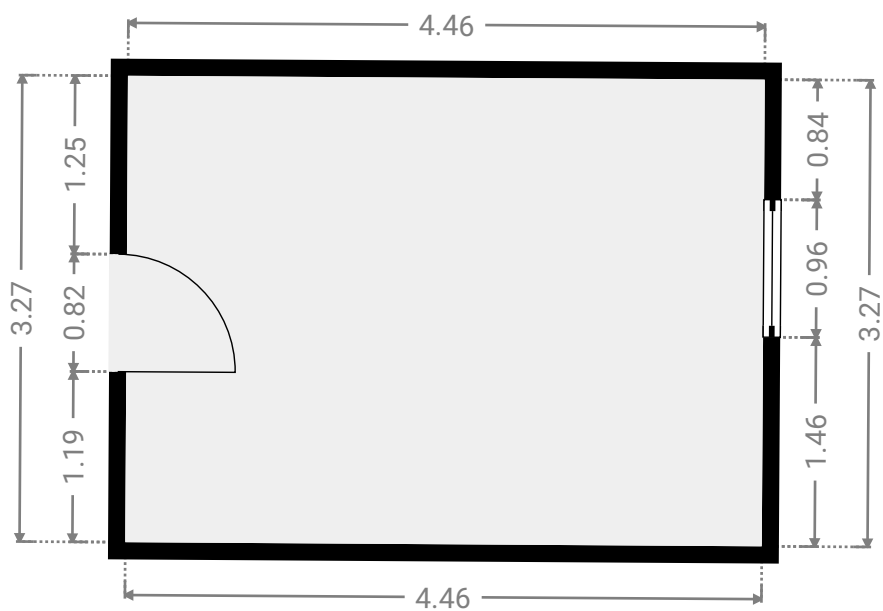
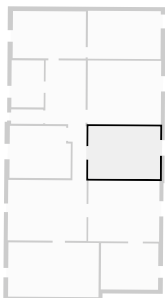

▼ **Chambre 3**
1er étage

LARGEUR : 4.56 m • LONGUEUR : 3.98 m
SURFACE : 18.15 m² • PÉRIMÈTRE : 17.08 m

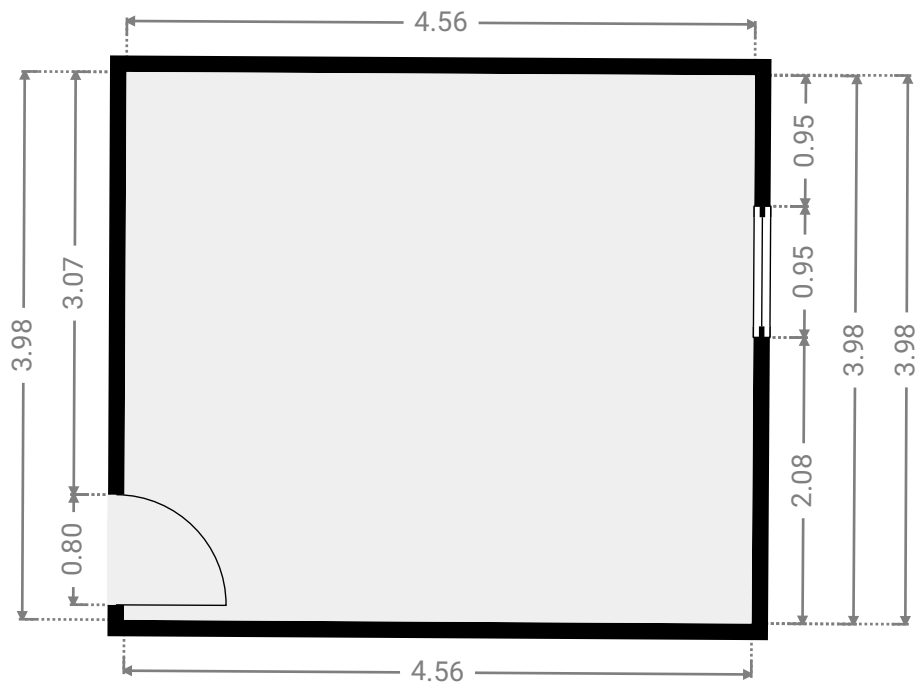
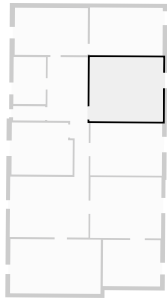

▼ **Chambre 4**
1er étage

LARGEUR : 4.53 m • LONGUEUR : 2.98 m
SURFACE : 13.51 m² • PÉRIMÈTRE : 15.03 m

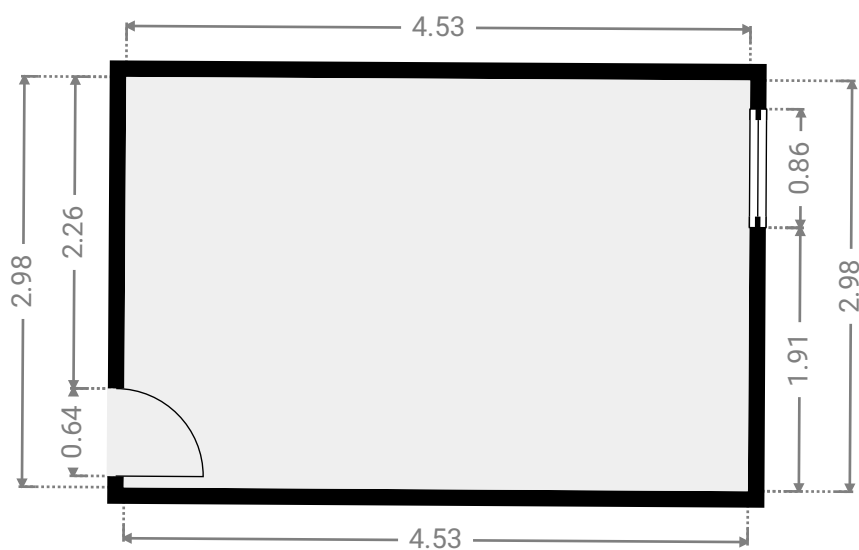

▼ **Chambre 5**
1er étage

LARGEUR : 3.80 m • LONGUEUR : 3.24 m
SURFACE : 11.98 m² • PÉRIMÈTRE : 14.07 m

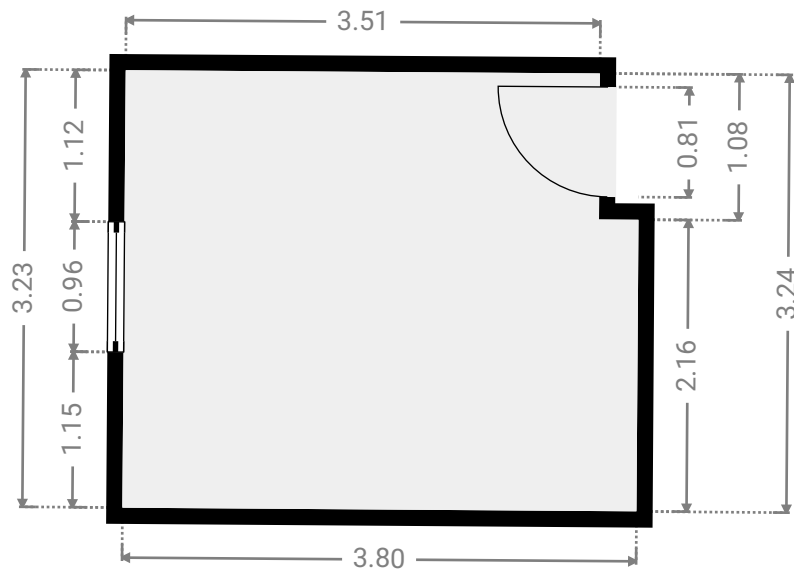
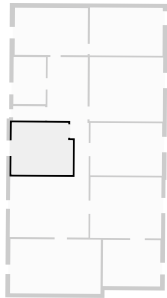

▼ **Chambre 6**
1er étage

LARGEUR : 4.54 m • LONGUEUR : 2.93 m
SURFACE : 13.31 m² • PÉRIMÈTRE : 14.95 m

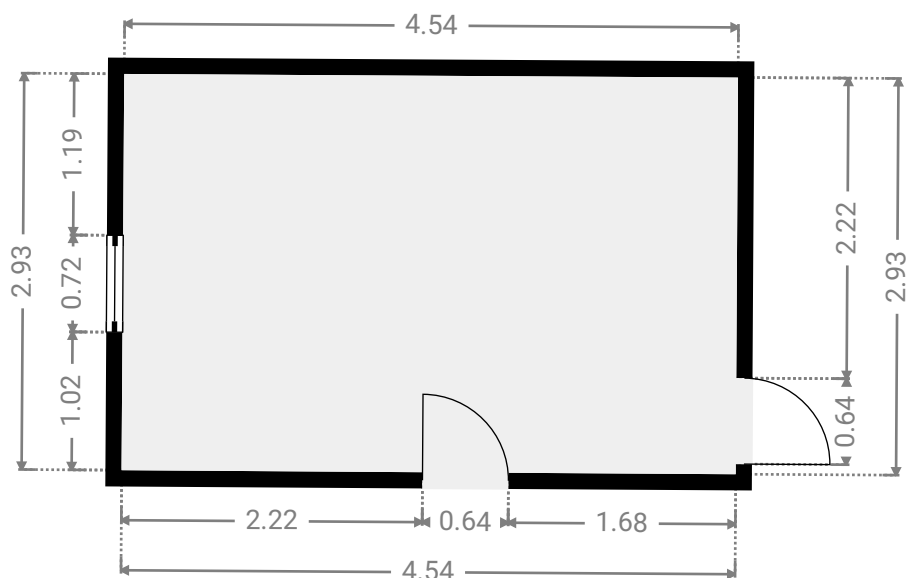
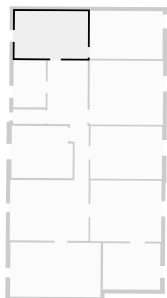

▼ Grenier 1
1er étage

LARGEUR : 5.63 m • LONGUEUR : 3.37 m
SURFACE : 18.98 m² • PÉRIMÈTRE : 18.00 m

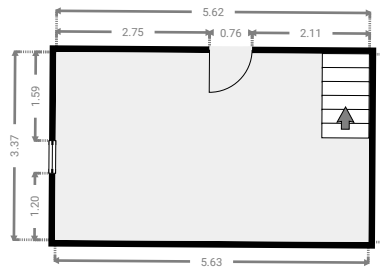
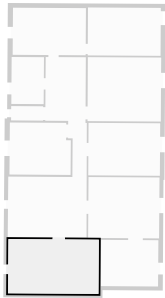

▼ Hall de nuit
1er étage

LARGEUR : 4.90 m • LONGUEUR : 11.22 m
SURFACE : 31.67 m² • PÉRIMÈTRE : 35.62 m

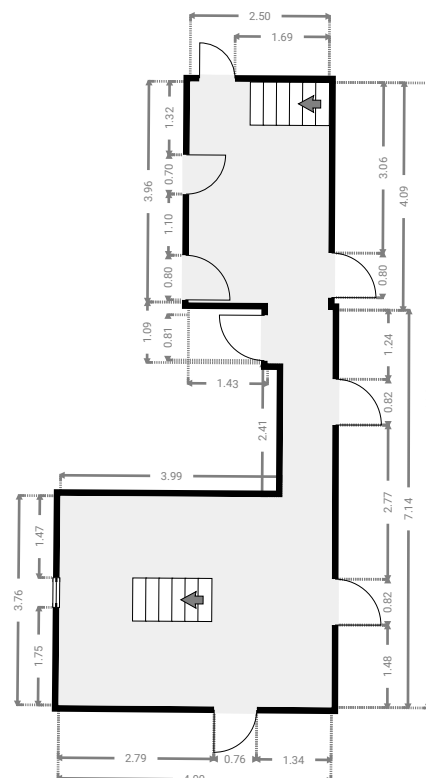
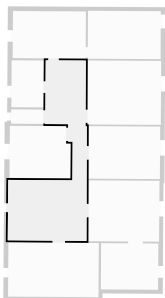

▼ **Salle de bains 1**
1er étage

LARGEUR : 3.57 m • LONGUEUR : 2.88 m
SURFACE : 10.26 m² • PÉRIMÈTRE : 12.89 m

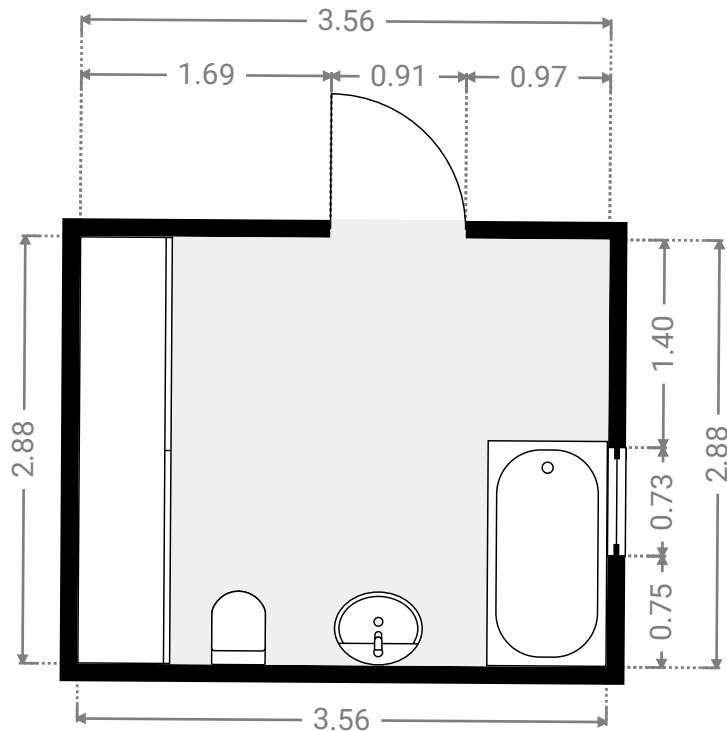
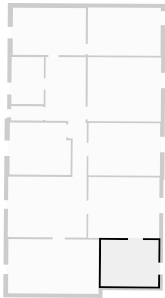

▼ **Salle de bains 2**
1er étage

LARGEUR : 2.01 m • LONGUEUR : 2.92 m
SURFACE : 5.87 m² • PÉRIMÈTRE : 9.86 m

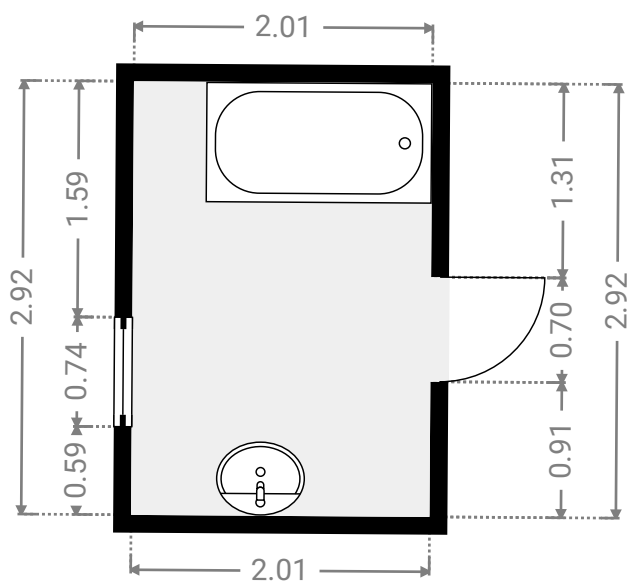
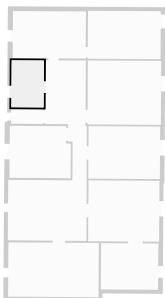

▼ **Wc 2**
1er étage

LARGEUR : 1.99 m • LONGUEUR : 0.89 m
SURFACE : 1.77 m² • PÉRIMÈTRE : 5.76 m

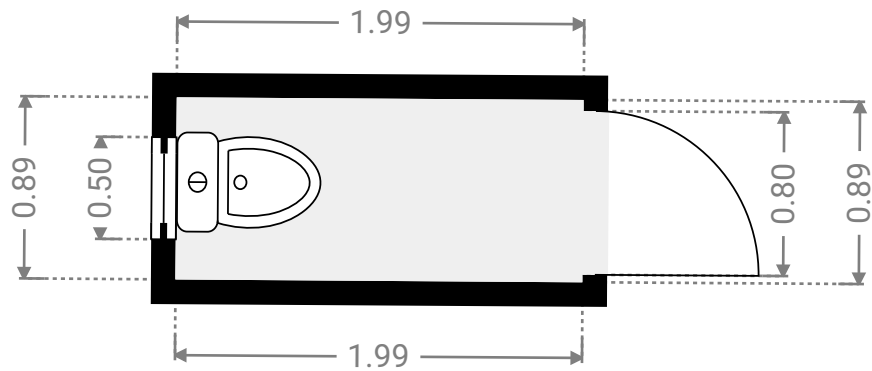
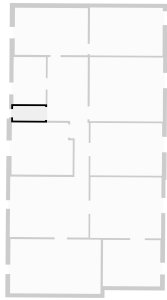

▼ 2e étage

SURFACE TOTALE : 95.60 m² • SURFACE HABITABLE : 0.00 m² • PIÈCES : 2

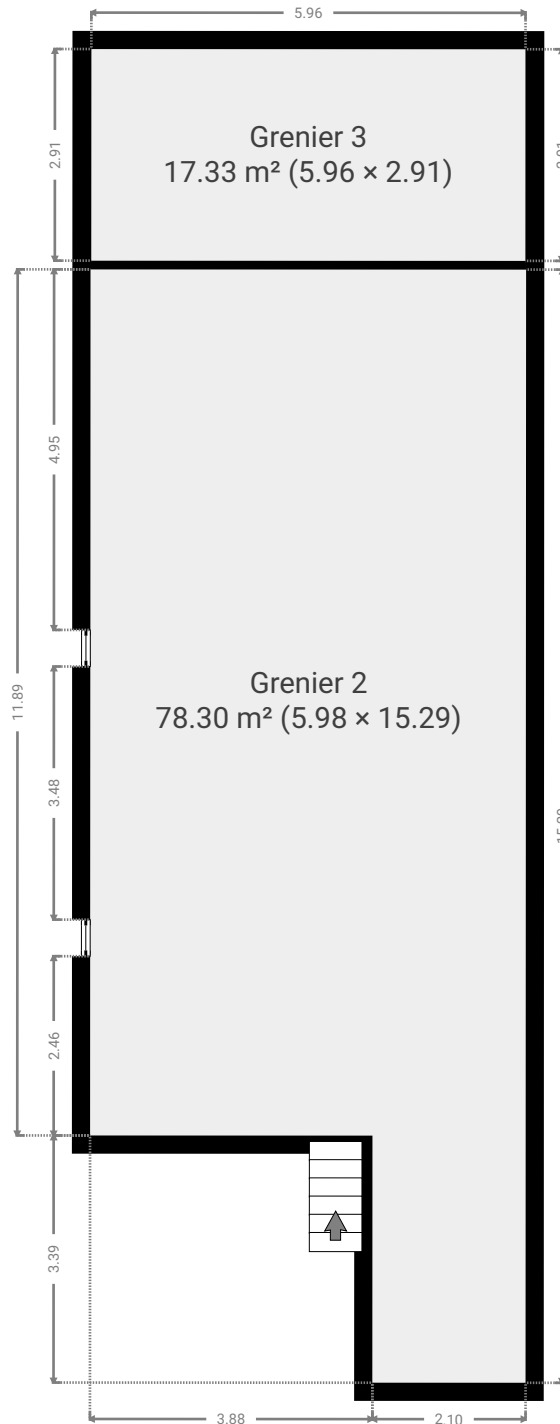

▼ **Grenier 2**
2e étage

LARGEUR : 5.98 m • LONGUEUR : 15.29 m
SURFACE : 78.30 m² • PÉRIMÈTRE : 42.54 m

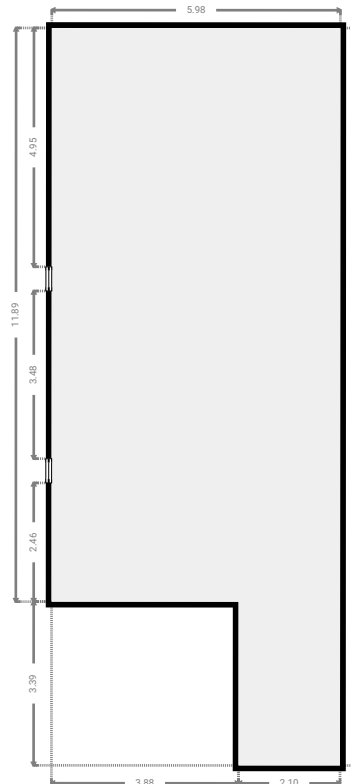

▼ **Grenier 3**
2e étage

LARGEUR : 5.96 m • LONGUEUR : 2.91 m
SURFACE : 17.33 m² • PÉRIMÈTRE : 17.74 m



▼ **Sous-sol**

SURFACE TOTALE : 46.47 m² • SURFACE HABITABLE : 32.71 m² • PIÈCES : 3

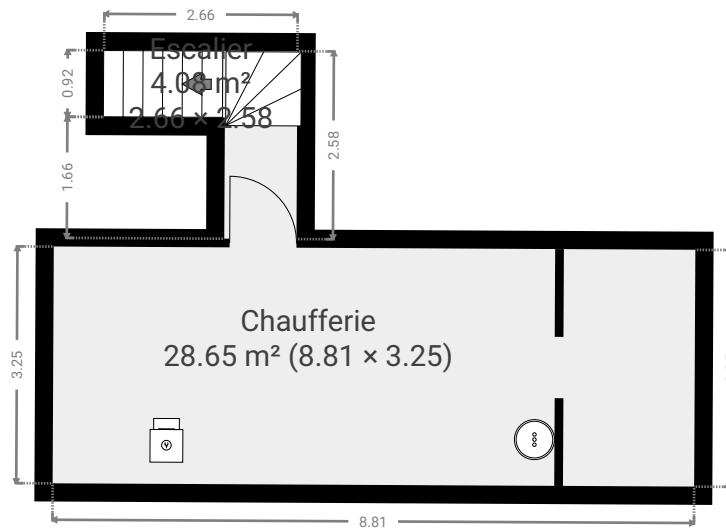
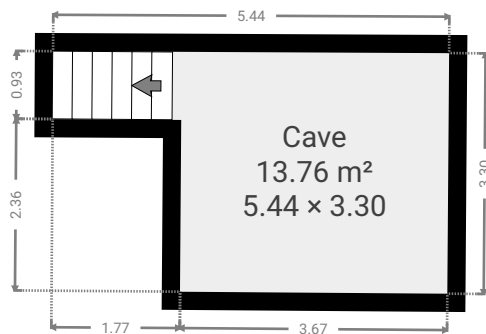

▼ **Cave**
Sous-sol

LARGEUR : 5.44 m • LONGUEUR : 3.30 m
SURFACE : 13.76 m² • PÉRIMÈTRE : 17.47 m

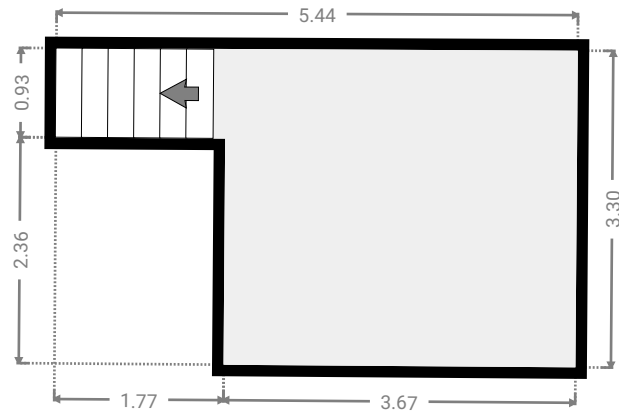
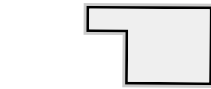

▼ **Chaufferie**
Sous-sol

LARGEUR : 8.81 m • LONGUEUR : 3.25 m
SURFACE : 28.65 m² • PÉRIMÈTRE : 24.12 m

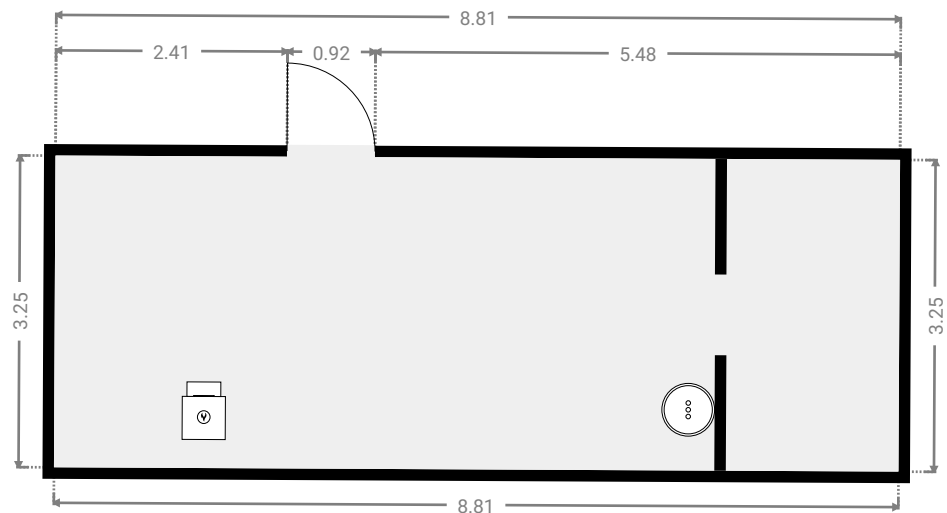
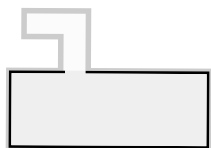

▼ Escalier
Sous-sol

LARGEUR : 2.66 m • LONGUEUR : 2.58 m
SURFACE : 4.08 m² • PÉRIMÈTRE : 10.47 m

