

s24552

CRÉÉ LE
2025-03-24

Surface totale 451.31 m ²	Étages 4	Pièces 27	Salle de bains 1
--	--------------------	---------------------	----------------------------

▼ Rez-de-chaussée

SURFACE TOTALE : 117.85 m² • SURFACE HABITABLE : 23.90 m² • PIÈCES : 9

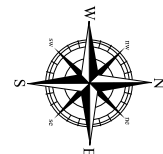
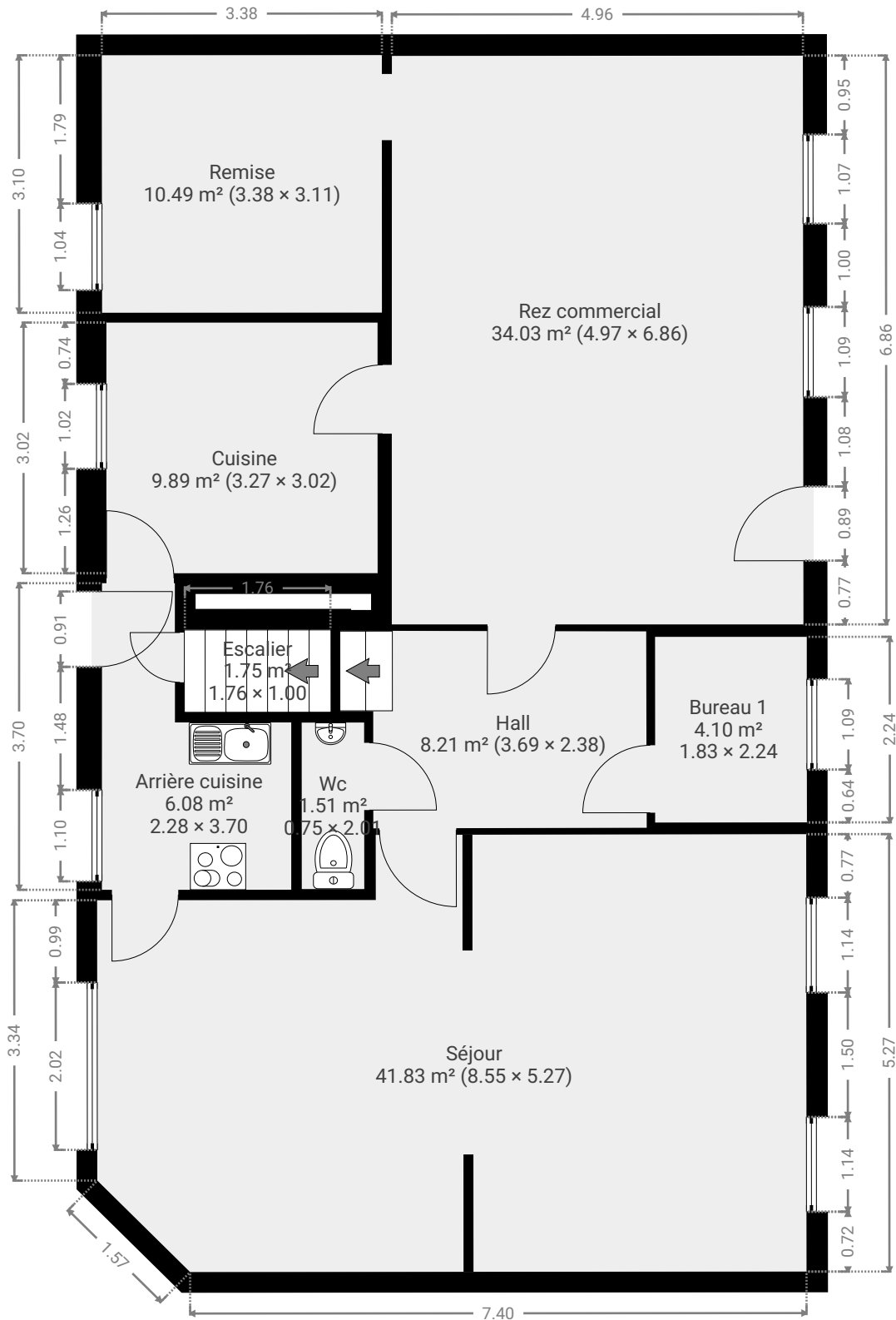

▼ **Arrière cuisine**
Rez-de-chaussée

LARGEUR : 2.28 m • LONGUEUR : 3.70 m
SURFACE : 6.08 m² • PÉRIMÈTRE : 11.96 m

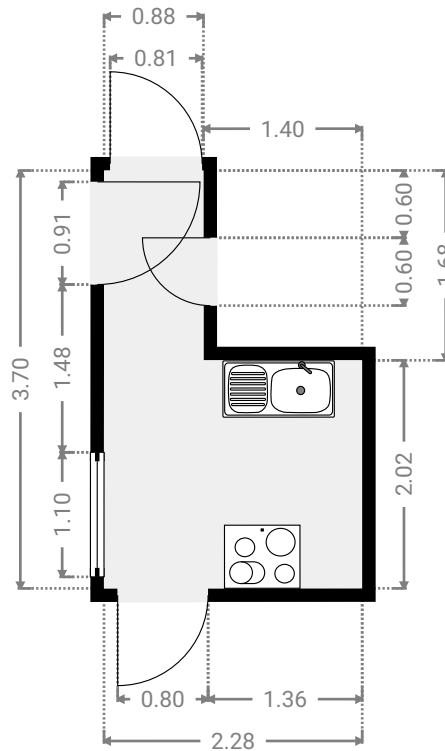
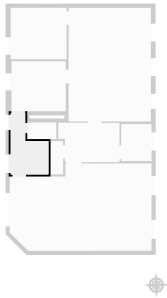

▼ **Bureau 1**
Rez-de-chaussée

LARGEUR : 1.83 m • LONGUEUR : 2.24 m
SURFACE : 4.10 m² • PÉRIMÈTRE : 8.14 m

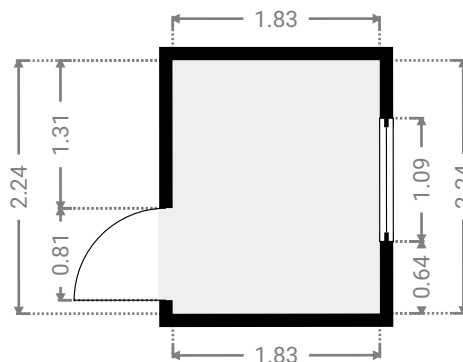
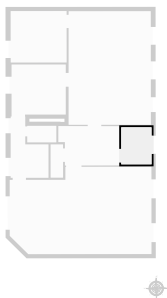

▼ **Cuisine**
Rez-de-chaussée

LARGEUR : 3.27 m • LONGUEUR : 3.02 m
SURFACE : 9.89 m² • PÉRIMÈTRE : 12.59 m

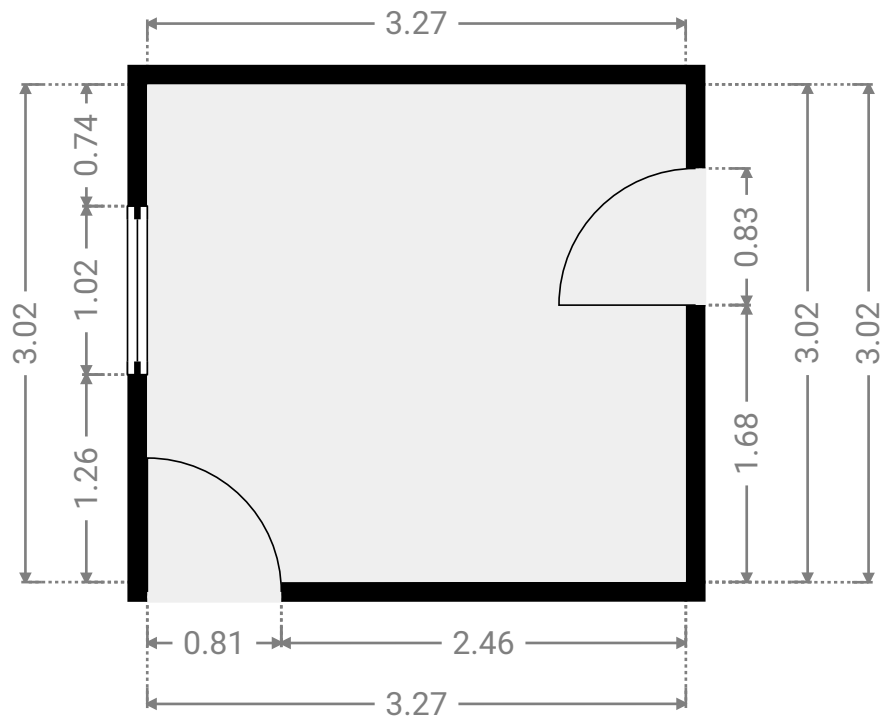
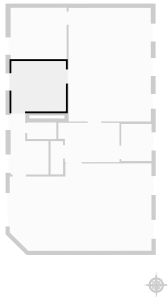

▼ **Escalier**
Rez-de-chaussée

LARGEUR : 1.76 m • LONGUEUR : 1.00 m
SURFACE : 1.75 m² • PÉRIMÈTRE : 5.51 m

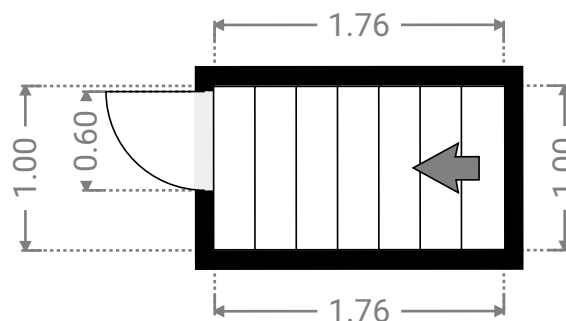
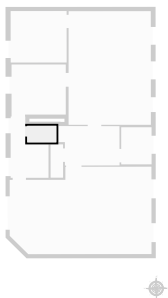

▼ **Hall**
Rez-de-chaussée

LARGEUR : 3.69 m • LONGUEUR : 2.38 m
SURFACE : 8.21 m² • PÉRIMÈTRE : 12.14 m

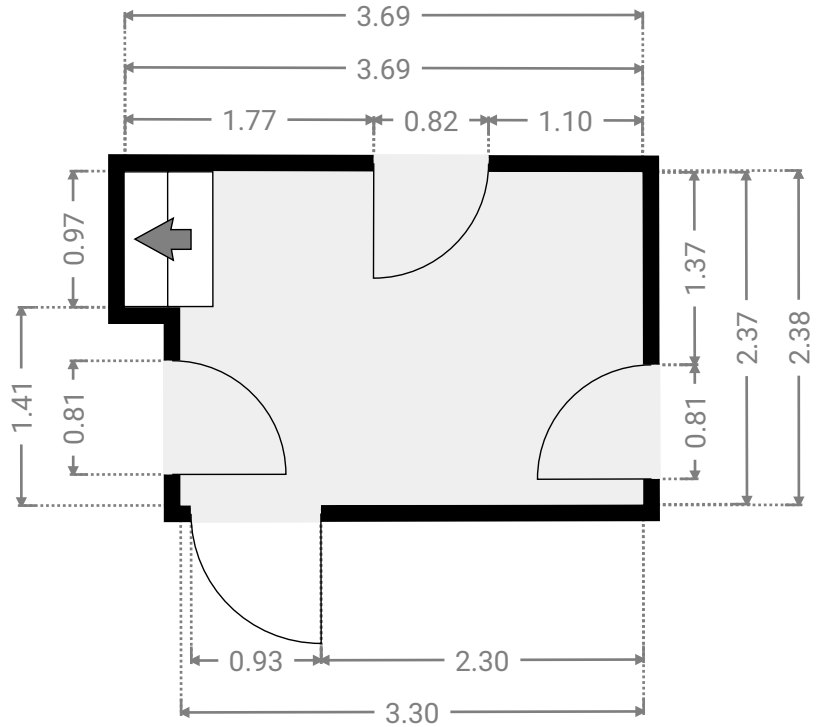
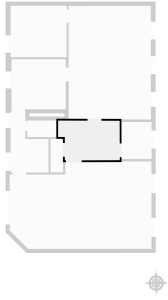

▼ **Remise**
Rez-de-chaussée

LARGEUR : 3.38 m • LONGUEUR : 3.11 m
SURFACE : 10.49 m² • PÉRIMÈTRE : 12.97 m

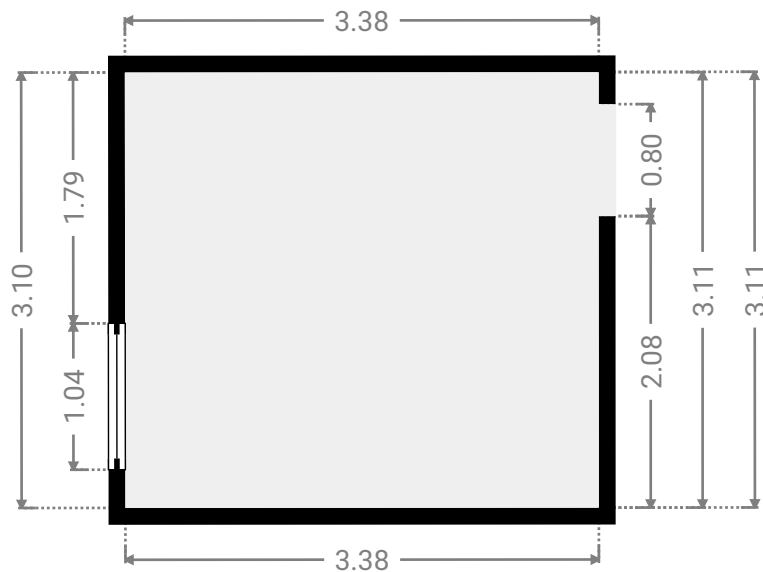

▼ **Rez commercial**
Rez-de-chaussée

LARGEUR : 4.97 m • LONGUEUR : 6.86 m
SURFACE : 34.03 m² • PÉRIMÈTRE : 23.64 m

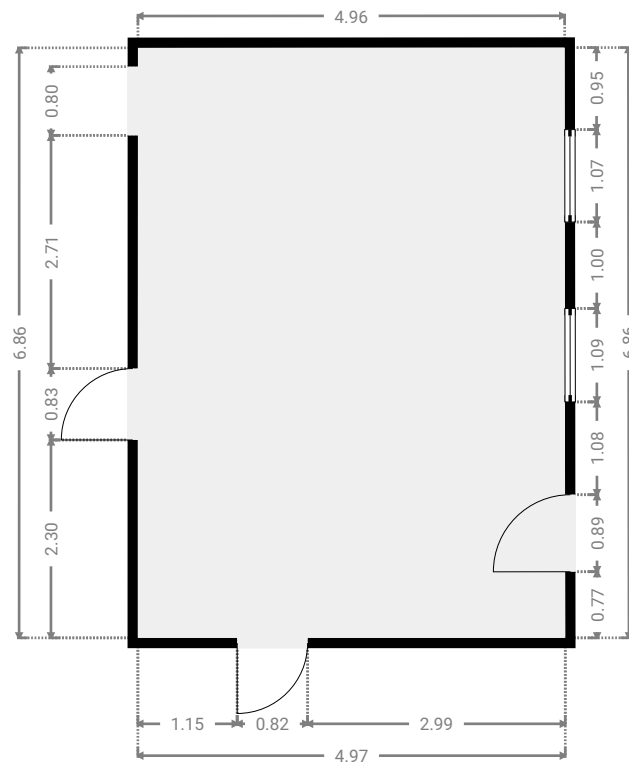
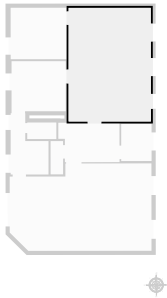

▼ **Séjour**
Rez-de-chaussée

LARGEUR : 8.55 m • LONGUEUR : 5.27 m
SURFACE : 41.83 m² • PÉRIMÈTRE : 27.00 m

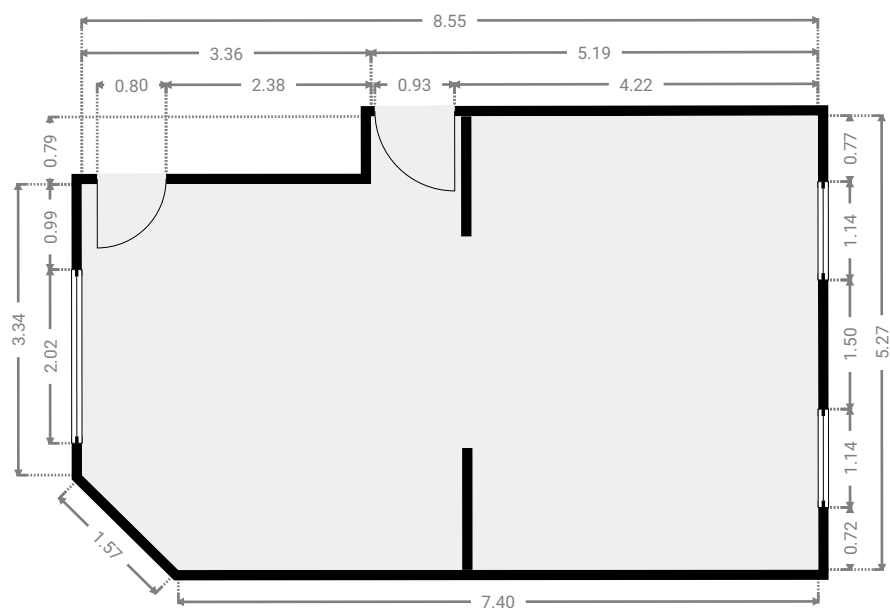
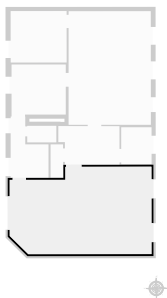

▼ Wc
Rez-de-chaussée

LARGEUR : 0.75 m • LONGUEUR : 2.01 m
SURFACE : 1.51 m² • PÉRIMÈTRE : 5.52 m

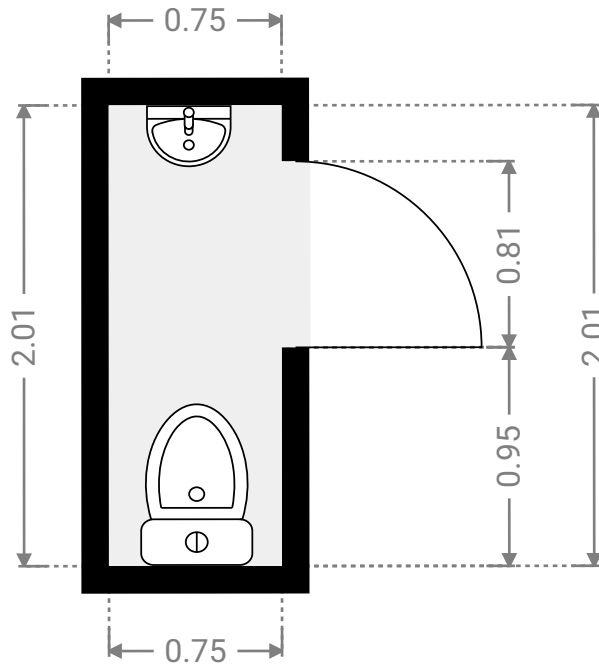
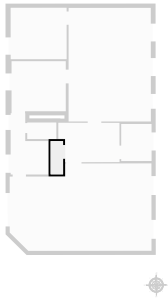

▼ 1er étage

SURFACE TOTALE : 112.38 m² • SURFACE HABITABLE : 85.22 m² • PIÈCES : 10

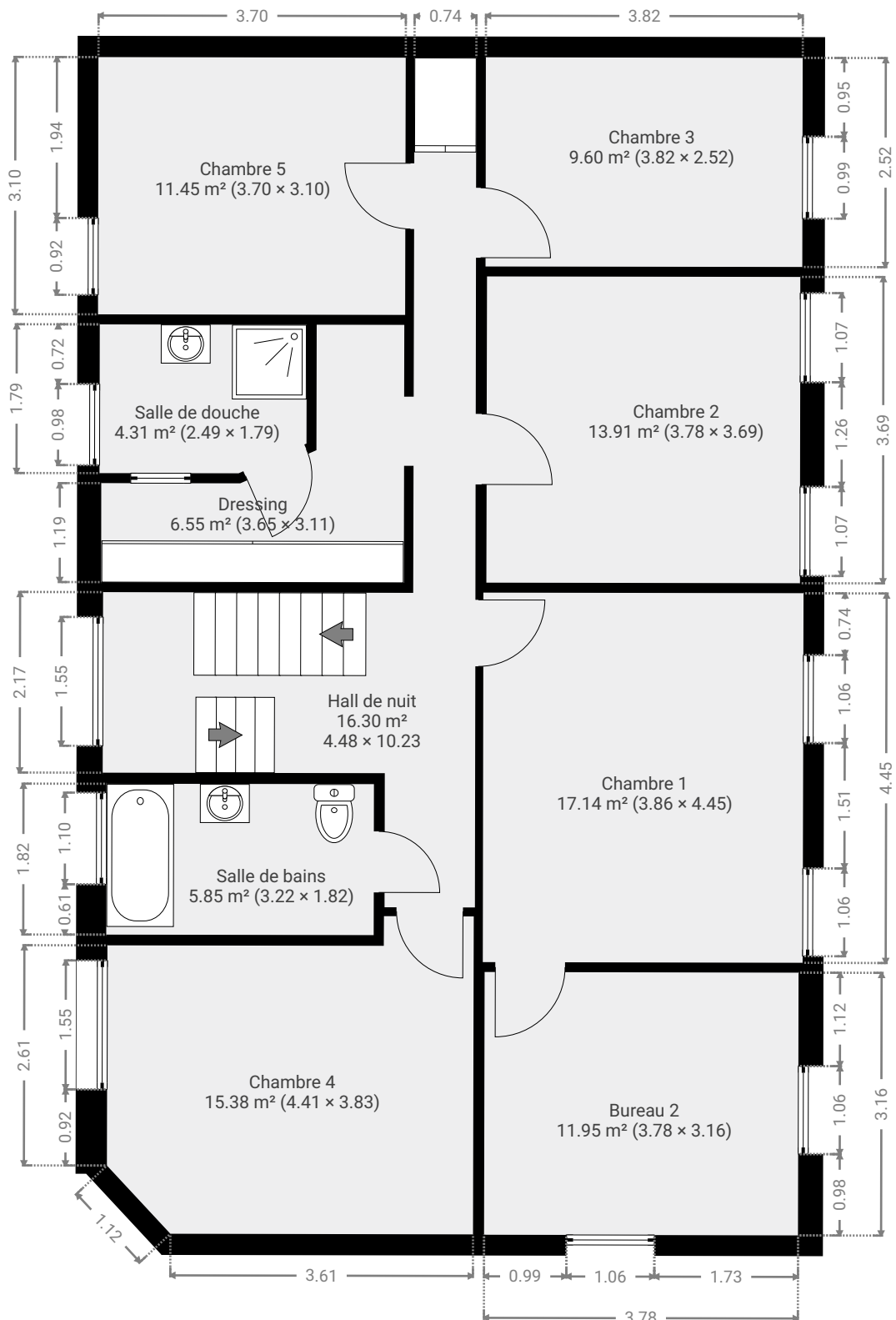

▼ Bureau 2
1er étage

LARGEUR : 3.78 m • LONGUEUR : 3.16 m
SURFACE : 11.95 m² • PÉRIMÈTRE : 13.88 m

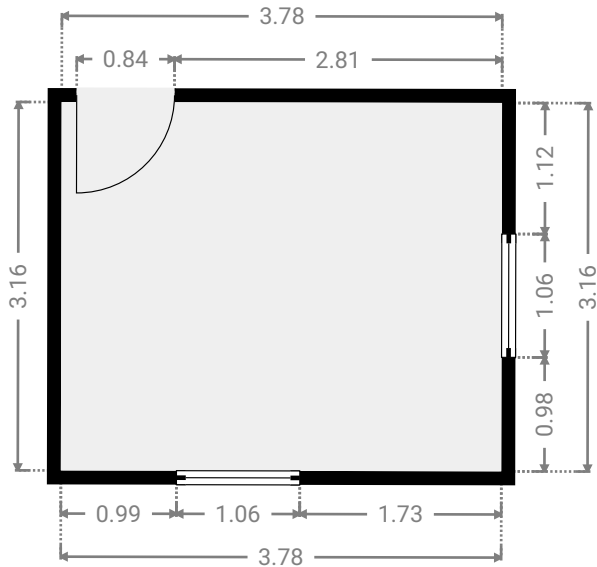
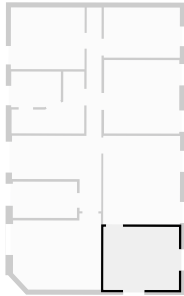

▼ Chambre 1
1er étage

LARGEUR : 3.86 m • LONGUEUR : 4.45 m
SURFACE : 17.14 m² • PÉRIMÈTRE : 16.60 m

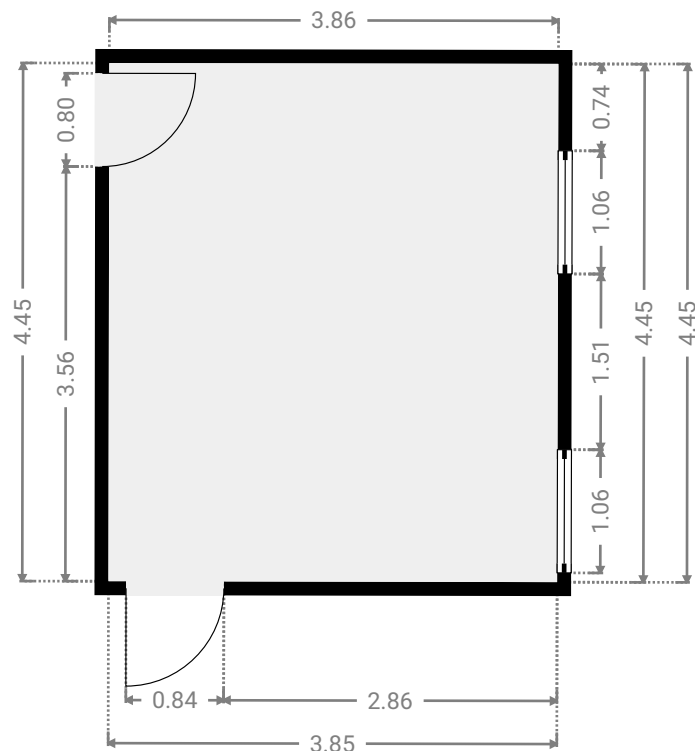
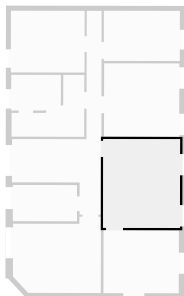

▼ **Chambre 2**
1er étage

LARGEUR : 3.78 m • LONGUEUR : 3.69 m
SURFACE : 13.91 m² • PÉRIMÈTRE : 14.92 m

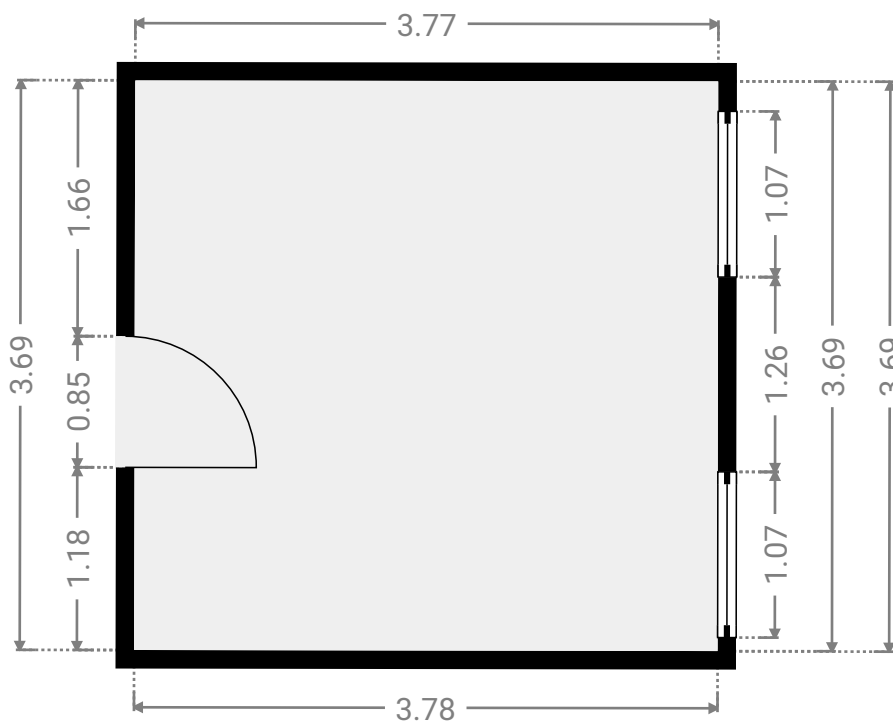
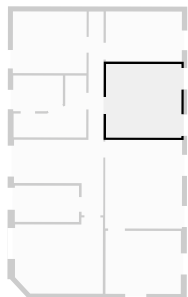

▼ **Chambre 3**
1er étage

LARGEUR : 3.82 m • LONGUEUR : 2.52 m
SURFACE : 9.60 m² • PÉRIMÈTRE : 12.66 m

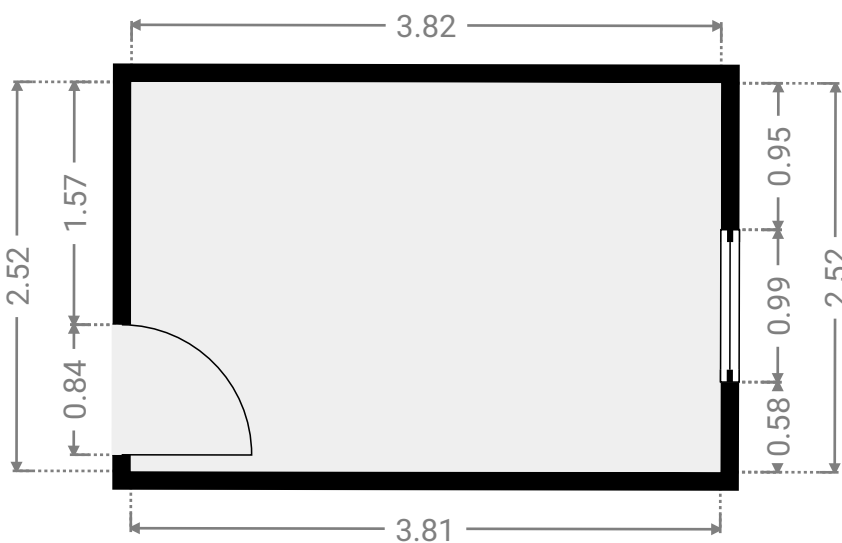
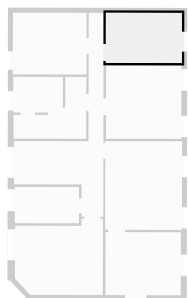

▼ **Chambre 4**
1er étage

LARGEUR : 4.41 m • LONGUEUR : 3.83 m
SURFACE : 15.38 m² • PÉRIMÈTRE : 16.01 m

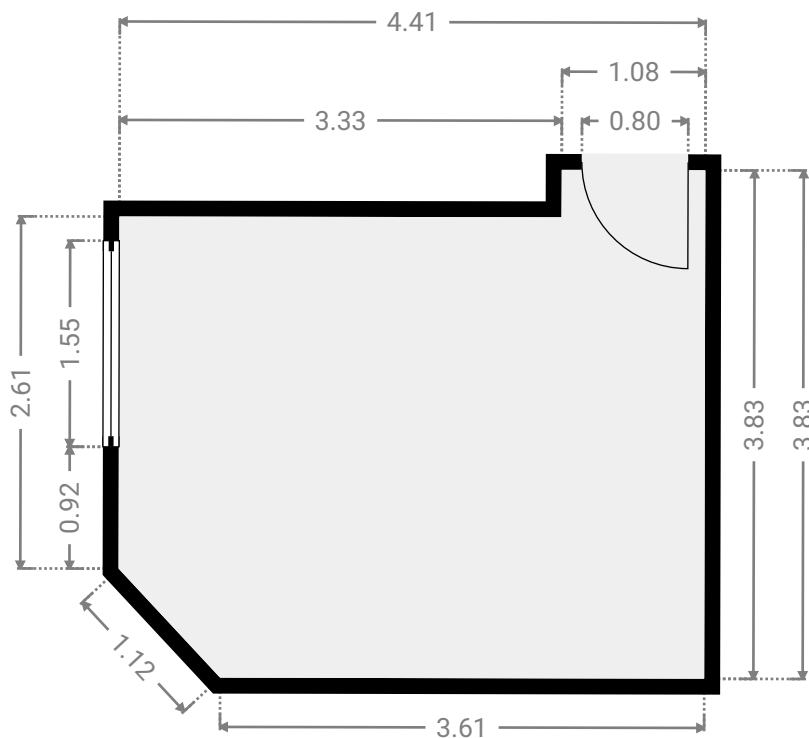
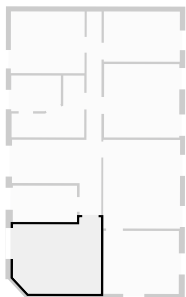

▼ **Chambre 5**
1er étage

LARGEUR : 3.70 m • LONGUEUR : 3.10 m
SURFACE : 11.45 m² • PÉRIMÈTRE : 13.59 m

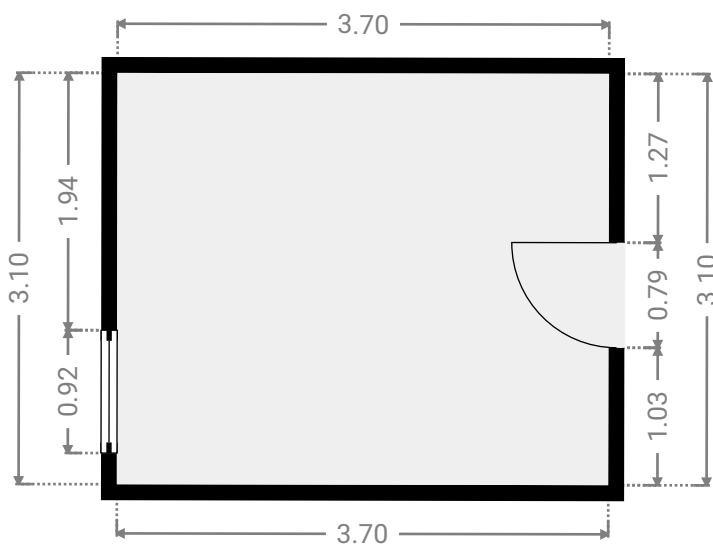
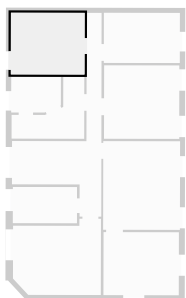

▼ **Dressing**
1er étage

LARGEUR : 3.65 m • LONGUEUR : 3.11 m
SURFACE : 6.55 m² • PÉRIMÈTRE : 13.18 m

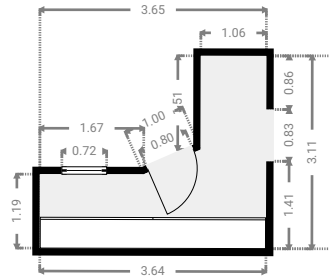
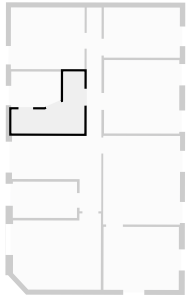

▼ **Hall de nuit**
1er étage

LARGEUR : 4.48 m • LONGUEUR : 10.23 m
SURFACE : 16.30 m² • PÉRIMÈTRE : 29.42 m

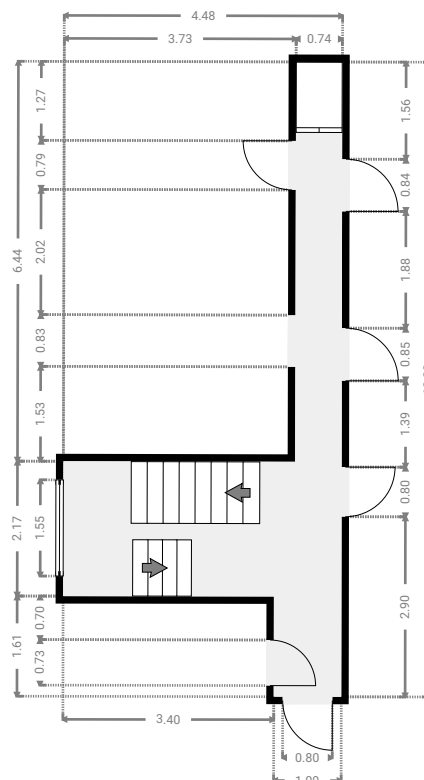
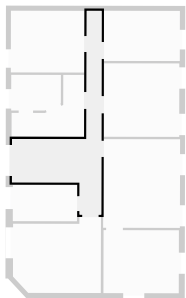

▼ **Salle de bains**
1er étage

LARGEUR : 3.22 m • LONGUEUR : 1.82 m
SURFACE : 5.85 m² • PÉRIMÈTRE : 10.07 m

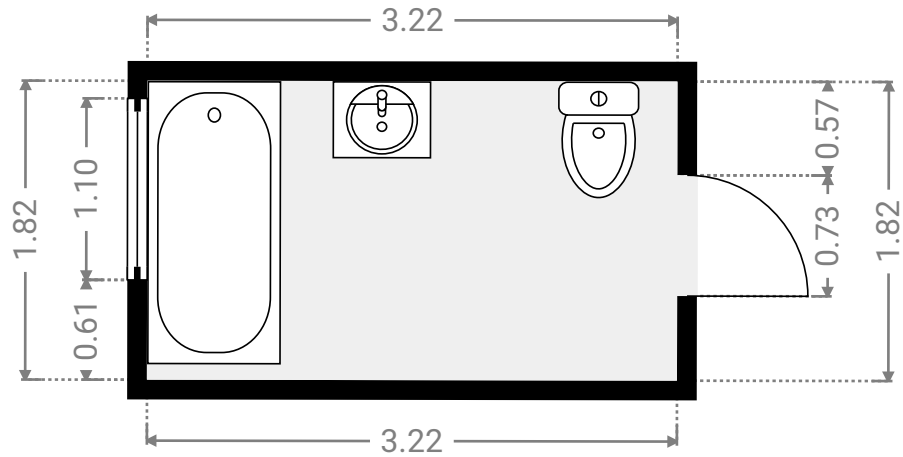
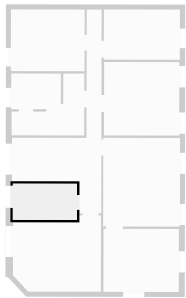

▼ **Salle de douche**
1er étage

LARGEUR : 2.49 m • LONGUEUR : 1.79 m
SURFACE : 4.31 m² • PÉRIMÈTRE : 8.28 m

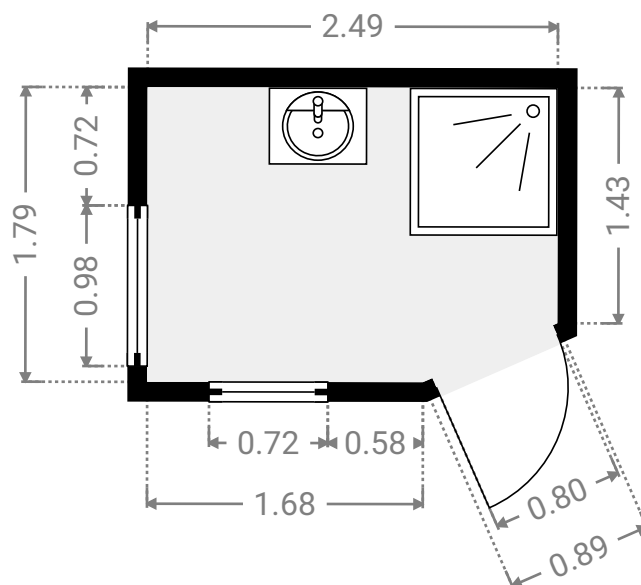
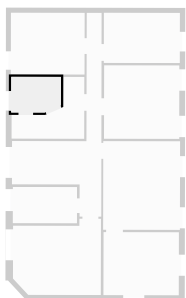

▼ 2e étage

SURFACE TOTALE : 126.68 m² • SURFACE HABITABLE : 3.60 m² • PIÈCES : 3

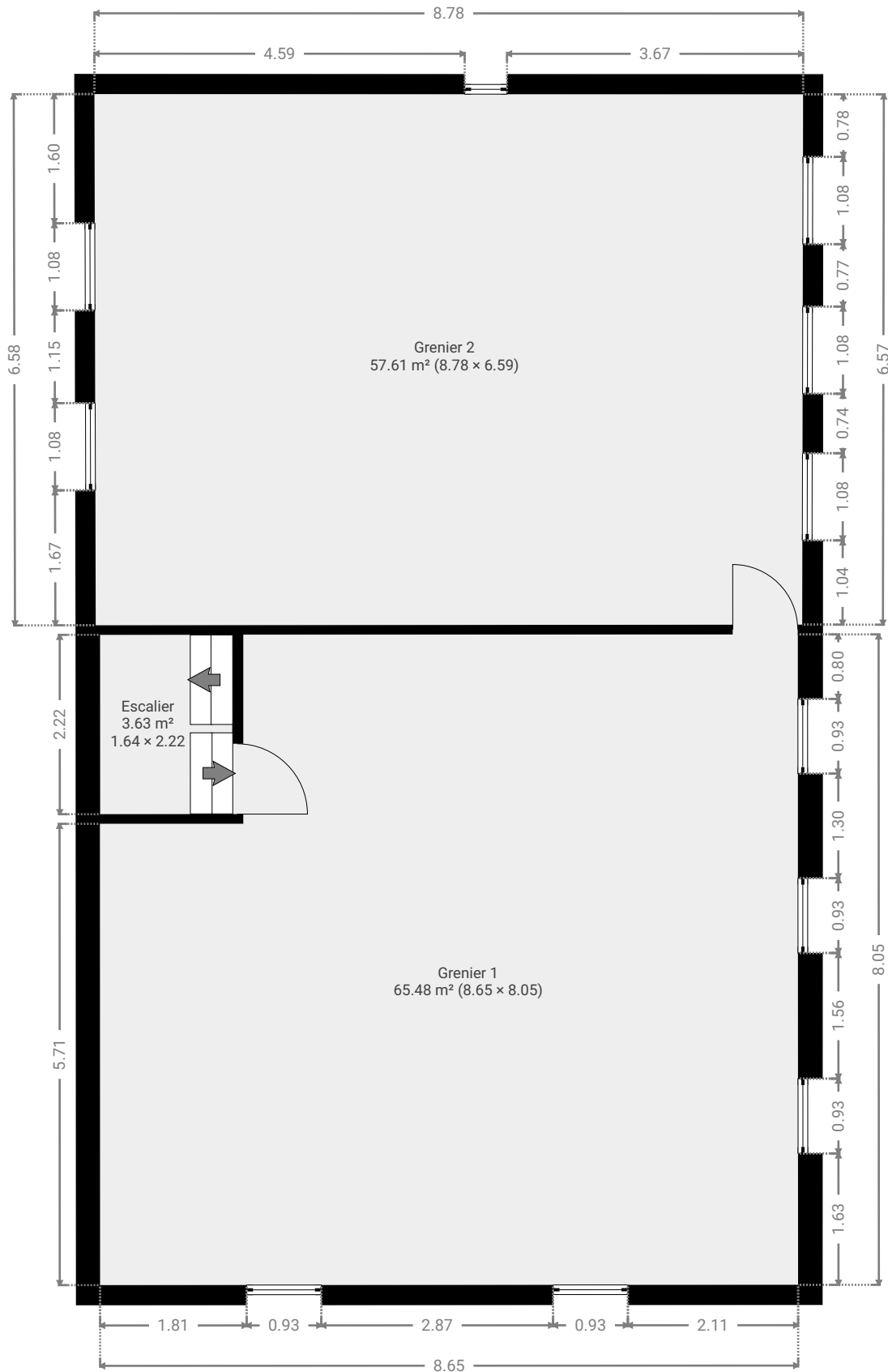

▼ Escalier
2e étage

LARGEUR : 1.64 m • LONGUEUR : 2.22 m
SURFACE : 3.63 m² • PÉRIMÈTRE : 7.72 m

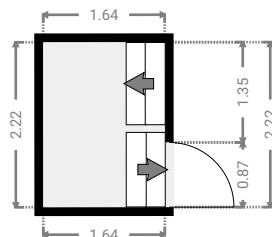
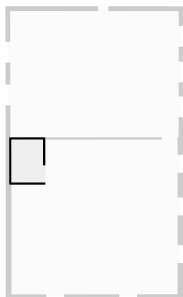

▼ Grenier 1
2e étage

LARGEUR : 8.65 m • LONGUEUR : 8.05 m
SURFACE : 65.48 m² • PÉRIMÈTRE : 33.40 m

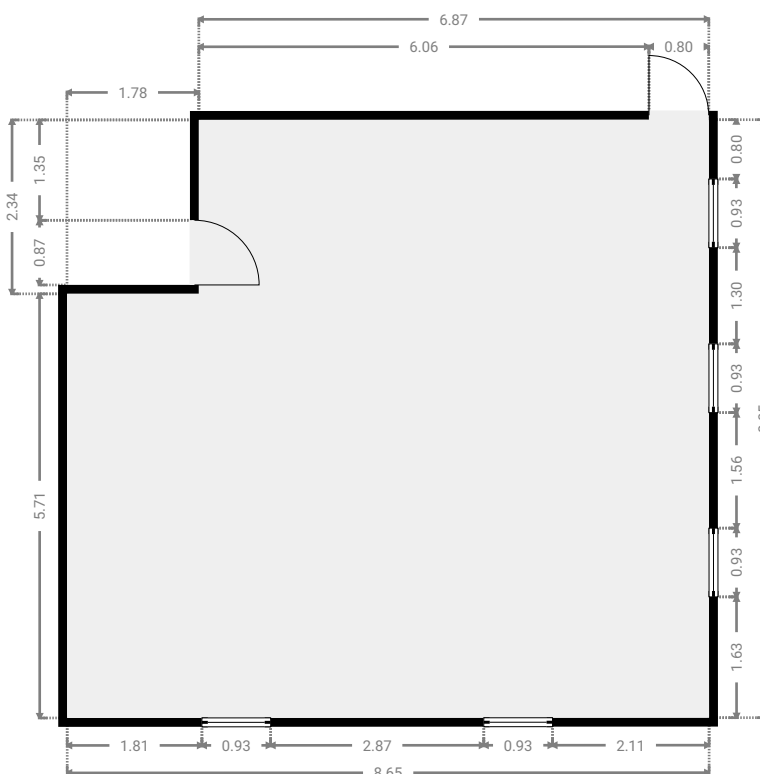
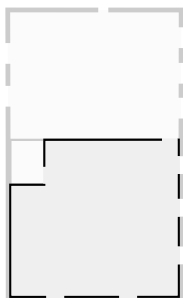

▼ Grenier 2
2e étage

LARGEUR : 8.78 m • LONGUEUR : 6.59 m
SURFACE : 57.61 m² • PÉRIMÈTRE : 30.67 m

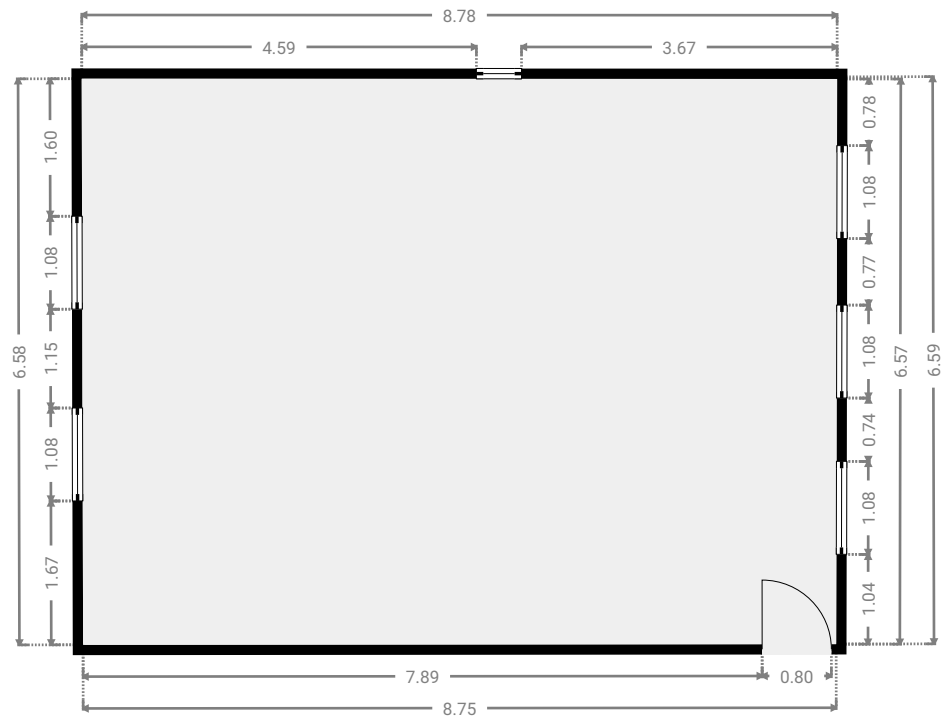
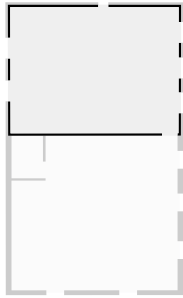

▼ **Sous-sol**

SURFACE TOTALE : 94.41 m² • SURFACE HABITABLE : 21.92 m² • PIÈCES : 5

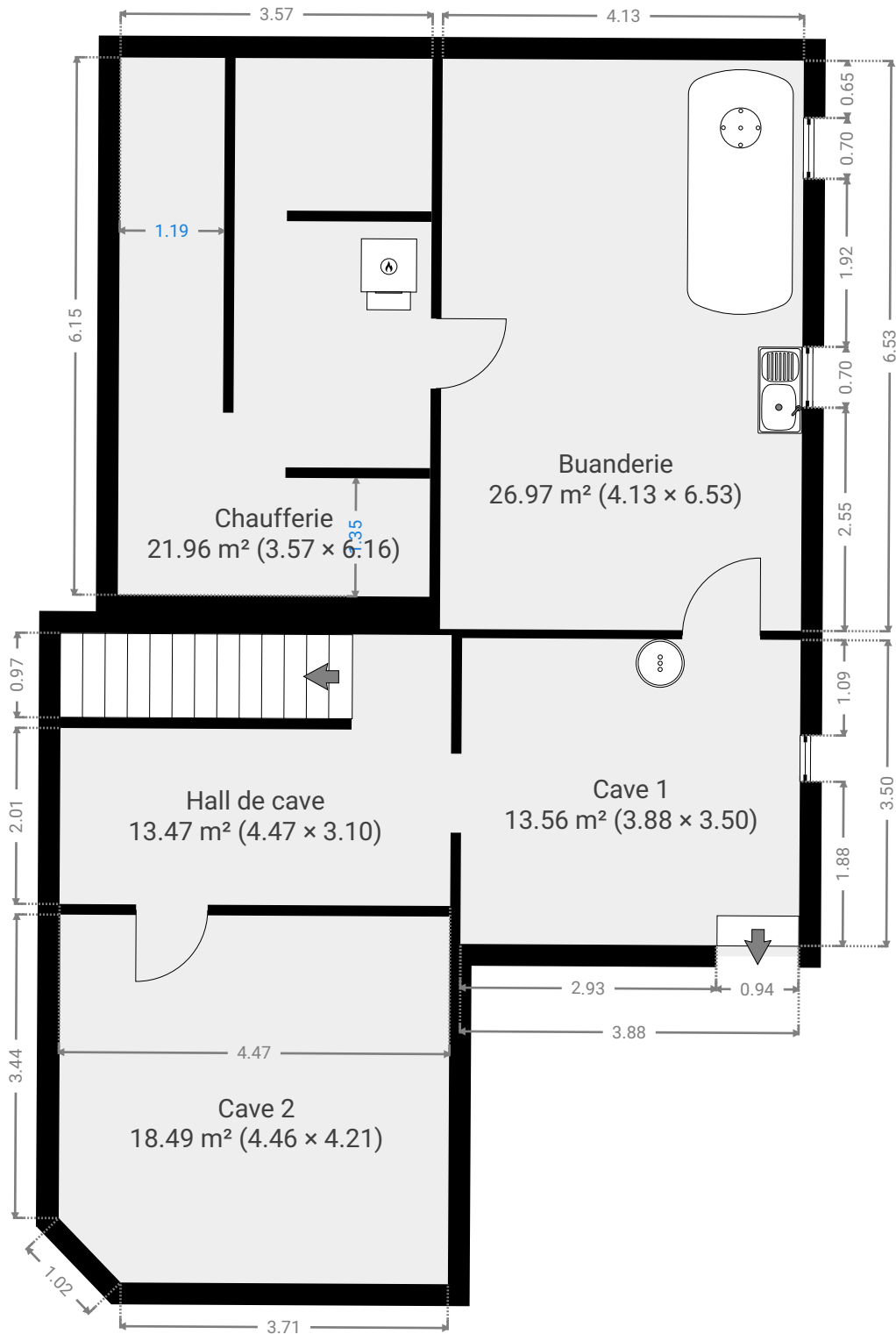

▼ **Buanderie**
Sous-sol

LARGEUR : 4.13 m • LONGUEUR : 6.53 m
SURFACE : 26.97 m² • PÉRIMÈTRE : 21.32 m

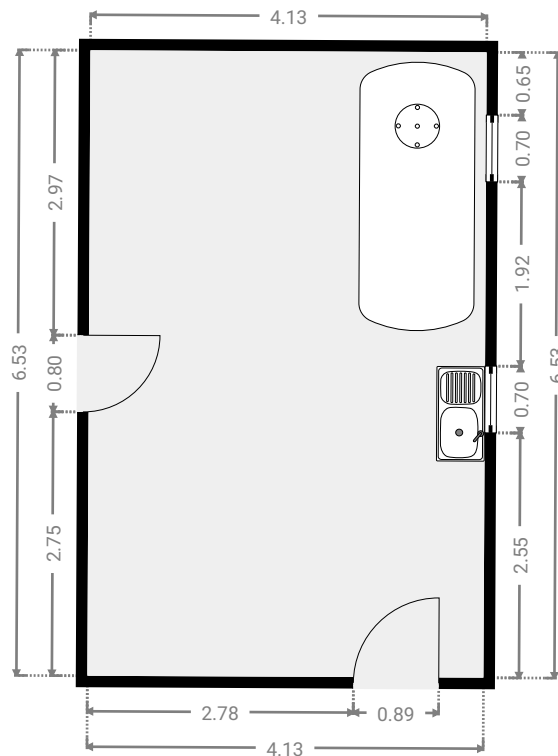
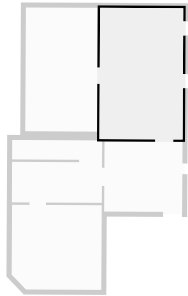

▼ **Cave 1**
Sous-sol

LARGEUR : 3.88 m • LONGUEUR : 3.50 m
SURFACE : 13.56 m² • PÉRIMÈTRE : 14.75 m

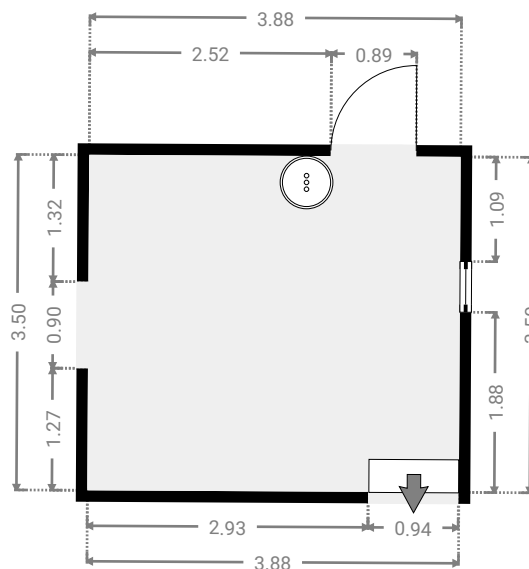
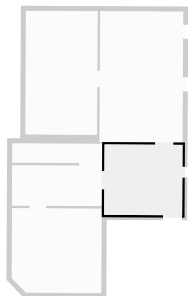

▼ **Cave 2**
Sous-sol

LARGEUR : 4.46 m • LONGUEUR : 4.21 m
SURFACE : 18.49 m² • PÉRIMÈTRE : 16.91 m

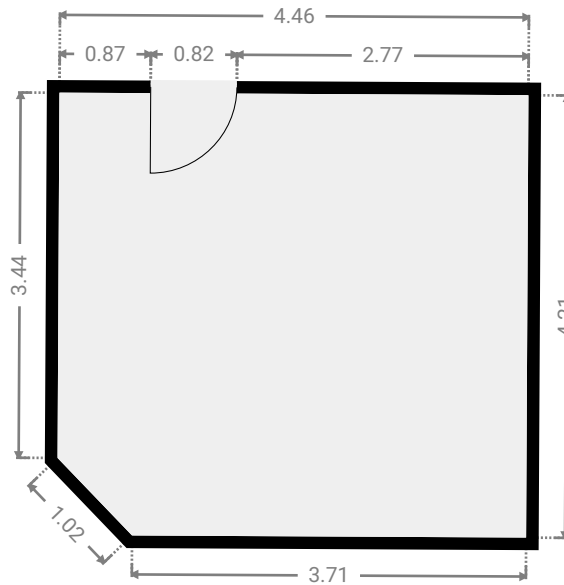
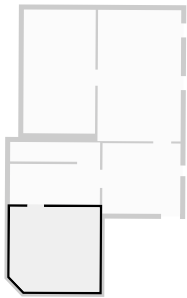

▼ **Chaufferie**
Sous-sol

LARGEUR : 3.57 m • LONGUEUR : 6.16 m
SURFACE : 21.96 m² • PÉRIMÈTRE : 19.44 m

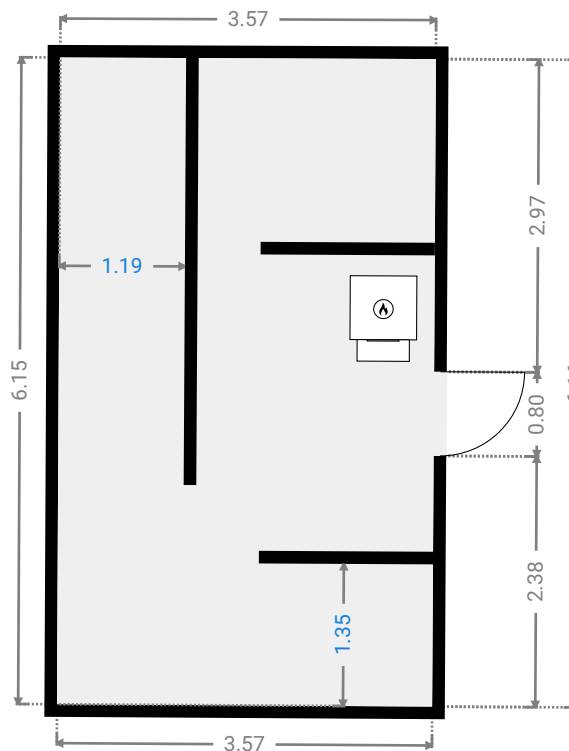
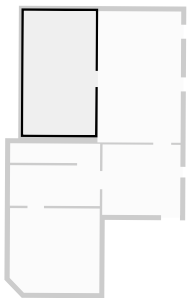

▼ **Hall de cave**
Sous-sol

LARGEUR : 4.47 m • LONGUEUR : 3.10 m
SURFACE : 13.47 m² • PÉRIMÈTRE : 21.81 m

